



Beste lezers,

in dit nummer sluiten wij het jaar af met enkele mooie artikels over onze gemeente:

- De Heren van Museghem (auteur Willem De Ridder);
- De collocatie van Adriaan Mertens uit Westrode (auteur Marc Gillisjans);
- Het huis Vastenhaekel - Van Horick in Wolvertem (auteur Herwig Cornelis);
- De opmeting van het Wolvertemse godshuis 1921 (auteur Eric Van Baelen);
- De kerstmis van meneer dokter (auteur William Van Hemelrijck).

Gedurende het voorbije jaar organiseerde onze erfgoedkring 6 praatcafés, publiceerden wij 6 tijdschriften en werkten wij samen met de Provincie Vlaams Brabant en de bibliotheek rond archeologische vondsten die werden opgegraven in het Heimbeekveld. Voorts archiveerden wij letterlijk tienduizenden documenten en boeken en legden we de kerk van Meise volledig vast in beelden.

Ter voorbereiding van onze tentoonstelling “Meise gedenkt de Grote Oorlog” organiseerden wij 2 ophaaldagen in Meise en Wolvertem, verwerkten heel wat schenkingen en bruiklenen, hadden we 12 werkgroep-vergaderingen en extra archeologisch onderzoek op de Imdekouter. En we maakten een heleboel video-opnames van onze “laatste getuigen” over deze periode.

Hierbij doe ik nogmaals een oproep aan de bevolking om ons foto's, voorwerpen en informatie van ons dorp en oud-strijders uit die periode te bezorgen.

Al deze activiteiten kosten ons handenvol geld. Hierbij dan ook mijn vraag aan de leden, steunende leden en sponsors om hun lidmaatschap en sponsoring voor 2018 te hernieuwen.

Nieuwe leden en bedrijven die onze werking willen steunen zijn uiteraard meer dan welkom.

Tenslotte rest mij in naam van Berla iedereen een voorspoedig 2018 toe te wensen en hopelijk mogen we u ontvangen tijdens onze vele komende activiteiten.

Jan Verbelen,
voorzitter.

Is erfgoed ook iets dat jij belangrijk en waardevol acht? Wil je ons een steuntje in de rug geven?

Wel, kom dan ook als lid bij onze kring en help ons de waardevolle zaken van gisteren door te geven aan allen die na ons komen...

Hoe?

GEWOON LID: stort € 20 op rekening BE80.7380.4197.7477 met vermelding van jouw email of jouw postadres
of nog beter:

STEUNEND LID: stort € 40 op rekening BE80.7380.4197.7477 met vermelding van jouw email of jouw postadres.

En samen zorgen we dat ons gezamenlijk verleden niet vergeten zal worden.

De Berla nieuwsbrief is een uitgave van VZW BERLA, Brusselsesteenweg 44 bus 1 - 1860 Meise O.N. 425.405.475

Bestuursleden: Hedwig Begyn, Marcel Belgrado, Jan Buyens, Herwig Cornelis, Gust De Bondt, Marc Gillisjans, Jean-Pierre Gilson, Helena Reusens, Marie-Jeanne Thaelemans, Eric Van Baelen, Stijn Van Caekenberghe, Lucianus Van Rompaey, Dirk Verbelen, Jan Verbelen.

V.U.: Jan Verbelen, Heidestraat 12 - 1861 Wolvertem. Hoofdredactie: Marc Gillisjans. Vormgeving: Eric Van Baelen. Grafisch werk: Hedwig Begyn.

erfgoedberla@live.com - www.erfgoedberla.be - rekeningnummer BE80.7380.4197.7477

DE HEREN VAN MUSEGHEM

Willem De Ridder

Wie waren ze? En van waar kwamen ze?

Het is wachten tot het einde van de 12^{de} eeuw. Pas dan weten we perfect wie de plak zwaaide in Meuzegem, wie de hogere gezagdragers waren en tot welke entiteit ons dorp behoorde.

Een rode draad doorheen de geschiedenis van Meuzegem... Grimbergen!

Laten we even de plaatselijke "costuymen 1682" van nabij bekijken.

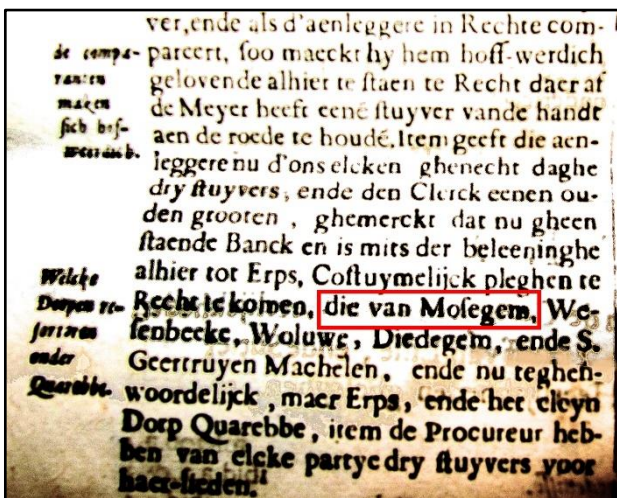

Met uitzondering van Vilvoorde, een hertogelijke enclave waarin de rechtbanken het "recht van Loven" (= Leuven) volgden, evenals de heerlijkheid Merchtem (binnen de stadspoorten), verwijzen alle andere rechtbanken naar het oud-Ukkels en oud-Brussels recht. Een Grimbergs recht is er ook, maar niet onder die vorm, dat leggen we later wel uit.

Toch zijn er markante aanwijzingen dat onze leefgemeenschap in de vroege middeleeuwen door de Grimbergse geslachten bestuurd werd.

Deze geslachten zochten tot ver buiten de parochiale en territoriale grenzen hun huwbare partners. Dit waren heel normale en zelfs noodgedwongen handelingen om het eigen patrimonium te behouden.

Zelfs op het doorschuiven van erfgoederen kleefde een vast patroon: terwijl de "bonis patrea" (= de vaderlijke goederen) gegeven worden aan de oudste erfopvolger, worden de verworven "bonis maternis" met de dochter(s) meegegeven als bruidsschat.

Op het einde van de 13e eeuw wordt "het huis van Mosenghem" aan een Duitse ridderorde verkocht; namelijk aan de Commanderie Pitseburg die uit de Grimbergse/Mechelse geslachten ontsproten was en waar de heren van Meuzegem zelf deel van uitmaakten.



De bonis maternis, "le Chateau de Meuseghem", een enclave in Jette, hielden de heren van Meuseghem lang in eigen bezit; voldoende lang om hun familienaam aan het toponiem te geven. Het domein keerde voor de 13e eeuw terug vanwaar het gekomen was: naar de burggraven of kasteleinen van Brussel.



Een tweede opvallend feit is dat de heer van Wolvertem "Onulphus de Brucella" geen persoonlijke goederen in Meuzegem claimde; hij

had enkel de jurisdictie, dus het recht om te oordelen.

Zelfs in het aanpalende blok "*Hameyde*" (lees: Imde) behoorde de helft van de landerijen toe aan Pitsemburg (voorheen Meuzegem) en aan het Mechelse geslacht "*de Crane*".

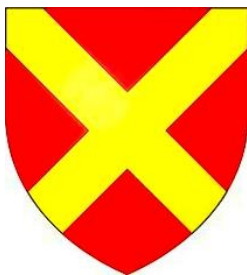

Bovendien was het altaar van Imde een afhankelijkheid van de kerk van Meuzegem en dit werd ook door de Meuzegemse priesters bediend. Zeven Brabantse Mariakerken waaronder "*het steenen beld van Mueseghem*" werden bij uitzonderlijke rampen, één voor één als bedevaartsroute bezocht.

Toen deze rampaanbidding in de 16^{de} eeuw een stille dood stierf, was er nog voldoende hegemonie aanwezig om de jaarlijkse feestdag van de pas opgerichte Wolvertemse Boskapel op het patronaat van Meuzegem te vieren, namelijk op 25 maart: Maria Boodschap.

Deze feiten doen het vermoeden rijzen dat de twee domeinen ooit één entiteit vormden.



Grimbergen (Sanderus 1726)

Ondanks twee verwoede pogingen (omstreeks 1106 – 1113) om het "*Grimbergse Cella*" in leven te houden, moet het voor de "*Principes de Grintbergh*" toch zuur overkomen wanneer het kerkelijk domein Mosenghem onder voogdij van een abdij gesticht door de Brusselse kasteleinen komt te staan.

Dat verklaart misschien de zeer uitzonderlijke en afwijkende rechtstoestand van de kerk: "*...praedictas ecclesias, ab omni exactione debitisque obsoniis liberas facio...*" (= volledig vrijgesteld van alle taksen).

Bovendien kregen onze kerkdienaars het voorrecht de tienden zelf te beheren en moest de abdij van Dilighem financieel voor het Meuzegems "*Curehuis*" instaan.

Ook het goederenbestand te Rossem is half-om-half: de Meuzegemse bossen lagen in het zuiden van Rossem (= bij de Pauwhoeve), evenals de Meuzegemse Meers(en).

De laatste stukken **Grimbergs erfgoed onder Rossem** (14 bunders) werden in 1257 van de hand gedaan door kanunnik Arnoldus de Zellaer "*Scholaster van Mechelen*", een priester uit het Grimbergs / Mechels geslacht en vervolgens aan de abdij van Dilighem geschonken:

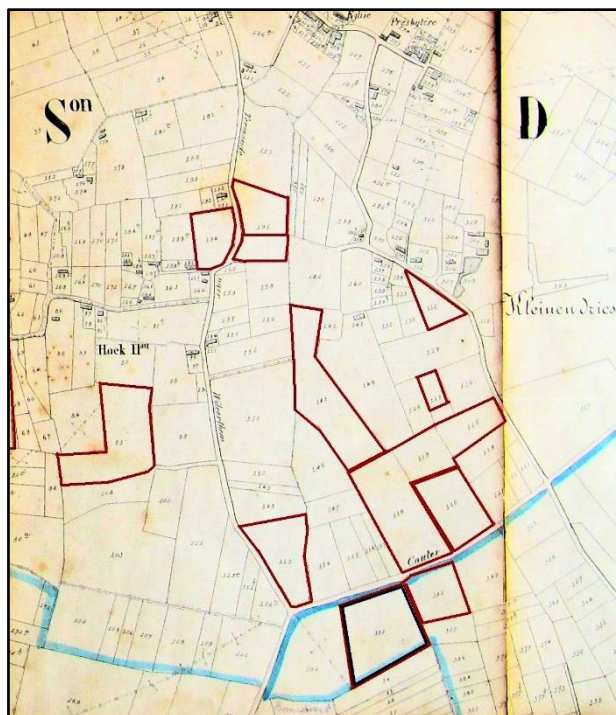

Nog een opvallend feit is dat onze seculiere priester in 1287 "*...Balduinus, Propheet de Mosenghem, presbyter...*" milde schenkingen aan het kapittel van Sint Rumoldus Mechelen doet.

Wat blijft er nog over van de goederen van de heren van Wolvertem?

Wanneer beide abdijen, Dilighem en Grimbergen, besluiten om in 1140 afstand te doen van hun vrouwelijke medebewoonsters, bundelen de heren van Wolvertem en Grimbergen hun krachten en doneren ze gezamenlijk voor de oprichting van het vrouwenklooster te Nieuwenrode. Meer dan 50 hectaren bos is afkomstig van het huis van Grimbergen en 60 hectaren van Ludovicus van Leefdael.

Het blijft gissen, maar volgens mijn mening was Onulphus van Brussel gehuwd met Remudis, een telg uit het huis van Grimbergen en heeft Onulphus

het domein van Wolvertem als bruidsschat verkregen.

Met deze stelling maakt Wolvertem dan eveneens deel uit van **“het land van Grimbergen”**.

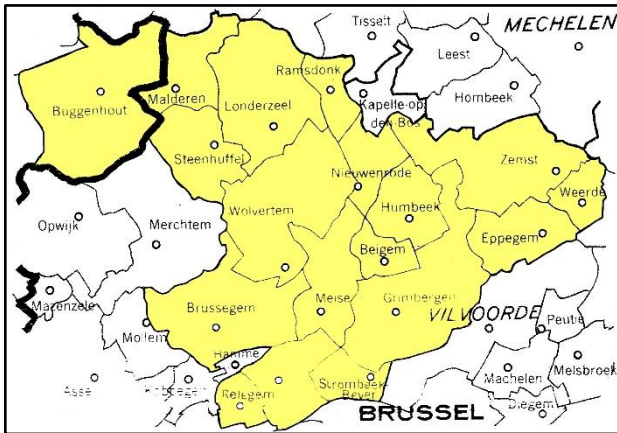

We mogen terecht het geslacht Grimbergen aanduiden als eerste bestuurders van Meuzegem.

De Principes de Grimbergh

Volgens het **“decem libri historiarum”** van Gregorius van Tours (538-594) bestond het rijk van de Merovingers uit kleine koninkrijkes of landen die bestuurd werden door een **“rex”** (= koning).

De term **“land”**, vaak omschreven als een afgebakende entiteit, vinden we zelfs tot in de late middeleeuwen terug: het land van Bornem, land van Asse, land van Aalst, land van Dendermonde, land van Gaasbeek... land van Grimbergen.

Deze territoria hadden een beperkte autonomie en maakten deel uit van een groter geheel.

Ze veranderden van bezitter, van naam, van grootte... werden heringedeeld, verwisseld, verkocht, weggeschonken, in leen gegeven of vererfd... al naargelang de goedkeuring van de nieuwe eigenaar.

Ook de nomenclatuur van de territoria veranderde voortdurend: koninkrijk, rijksleen, pagus, gouw, palts (= koninklijke woonplaats), mark, landmark, graafschap, landgraafschap, markgraafschap, paltsgraafschap, hertogdom, enz.



In 843 (= het verdrag van Verdun) worden onze gebieden toegekend aan Keizer Chlotarius, die rond 850 een nieuw gebied kan veroveren en hier ook zijn naam aan geeft: **“Lotharingen”**.

In 855 trekt Chlotharius zich terug in de abdij van Prum en stelt een erfverdrag op. Zijn oudste zoon wordt koning van Italië en mag zich keizer kronen. De jongste moet zich met de Provence en Zuid-Bourgondie tevreden stellen en de andere zoon Chlotarius II wordt koning van Lotharingen en Noord-Bourgondië.

In 869 wordt het koninkrijk Lotharingen overgenomen door zijn zoon Chlodovic, alias **Germanicus**, alias **de Duitser**. Deze erfenis is in 870 in Aspide vastgelegd (= het verdrag van Meerssen) en daar werden de grenzen van Lotharingen heringedeeld.

Rond deze tijd (890-911) maken de **principes** (= de leiders) **de Grimbergh**, Odelardus en Eligardus hun intrede als militaire machthebbers en beschermelingen onder Witgher, hertog van Lotharingen:

“...Pater eiusdem Virginis, Odelardus nomine, militans sub Witgero Duce Lotharingorum...”.

Deze legeraanvoerders worden vermeld in de **“vitae Berlendis”**, een heiligenverhaal, chronologisch te situeren op het einde van de 9^{de} eeuw, maar neergepend midden 11^{de} eeuw.

De **“principes”** zijn militaire heren die de opdracht meekregen om de Scheldegrenzen te vrijwaren tegen de menige strooptochten van de **Northmanni** (noor-mannen, zeevolkeren) en **Wickingen** (wick = strijd; inga = volgeling) waaronder de **“Chunni”** (Hunnen).

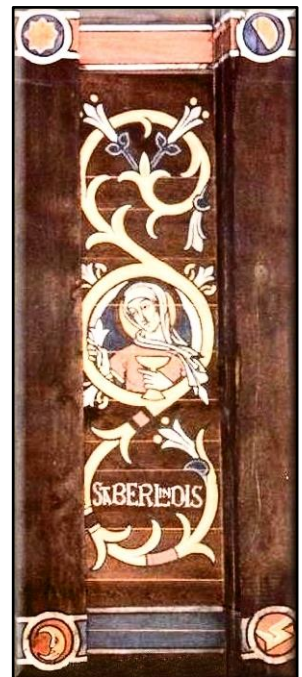

Merk op dat de lager gelegen gebieden en rivierbeddingen in Vlaanderen nog niet ingepolderd of bedijkt waren: dat maakt dat het huidige Oost-Vlaanderen vroeger bezaaid lag met kleine zandbergen, de **“donken”**.

Odelhardus wordt in deze *vitae* als landgraaf vermeld, die (samen met zijn zoon Eligardus) het bevel voerde over de burchten van *Ascum* (Asse) en **Humberch / Hunniberth / Heymbecha** (Grimbergen): "*...fuit autem possessio illius Humberch et Ascum castella duo; quorum alterum, scilicet Ascum, ab Hunnis destructum...*"

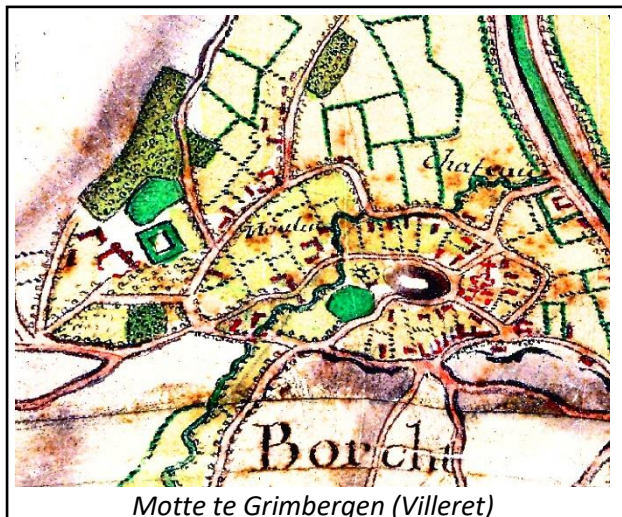

Motte te Grimbergen (Villeret)

Bij de meeste *vitae's* zijn de verhalen sterk geromantiseerd en meestal verkeerd geïnterpreteerd, maar de inhoud werd vaak als geloofsbrief gebruikt om goederen uit het verleden een herkomst te geven. De attestaties in deze verhalen moeten op dat vlak dan wel als geloofwaardig beschouwd worden.

Zo zouden bijvoorbeeld de aanvallers Hunnen uit Oost-Europa geweest zijn en de vikingen zouden per boot de Schelde en de Zenne opgevaaren zijn. Nu, je kan wel met platte-bodemboten tot in Vilvoorde roeien, maar het water loopt niet naar omhoog tot in Asse...

Integendeel, het waren strooptochten van kleine volkeren, waaronder de "*Chunni*", die leefden op de nabije donken aan de andere kant van de Schelde.

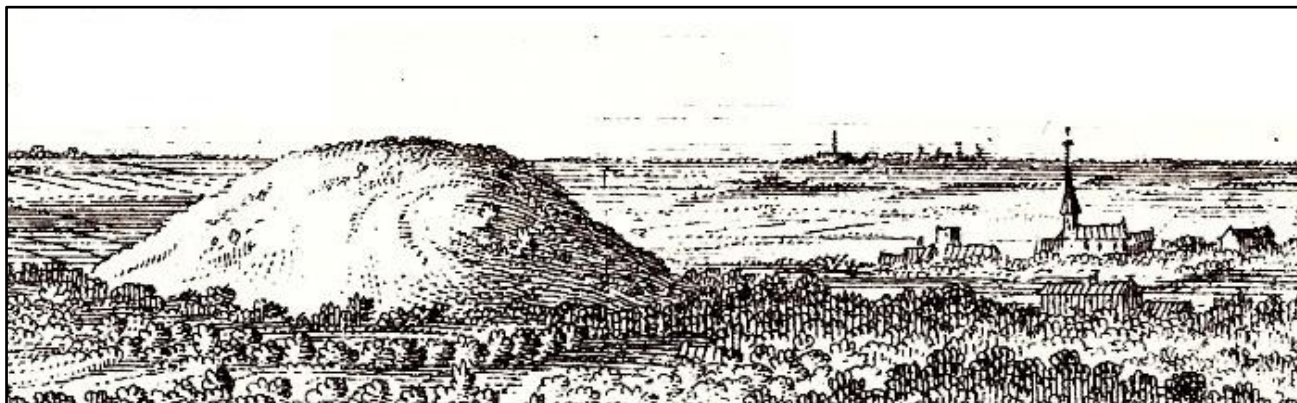

Na de mislukte aanval op de "*Sennecaberg*" bij de "*Senna*" maakten zij gebruik van de 8.000 jaar oude landweg Grimbergen-Asse om "*Borgstad*" in "*Ascum*" te plunderen.

Het geslacht "van der Tommen"

"*Milites de Tumba*", zo werden de eerste heren genoemd die de **motte-burcht** beheerden.

Het toponiem spreekt voor zichzelf: *tomme / tumba / tumulus* = een heuvel.

Volgens de historicus Lindemans werden er op deze heuvel vaatwerk en beenderen gevonden die in de 7^{de} eeuw thuishoren.

Later werd het woongedeelte verlaten en hebben de eigenaars enkele honderden meters ten westen van de heuvel een nieuw onderkomen gezocht, in het **kasteel van der Tommen**.

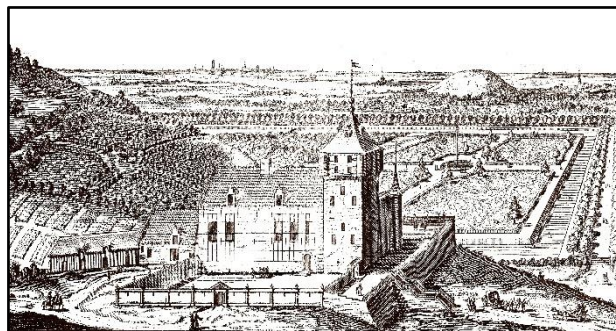

Toen een tak van het geslacht zich afsplitste en zich op een van de "*grintbergen*" vestigde, er ook een kerk en een abdij stichtte, verkregen de heren van der Tommen de titel van "*borchgraeve*" en "*castelanus*". Zij stonden garant voor de bewaking van de motte-burcht.

De heren van der Tommen en de heren van Grimbergen komen uit eenzelfde geslacht.

Dit wordt door de gegevens uit de erfdeling van 1132 bevestigd: "*...laatstleden nu, na den dood van Gualterus, hebben zijn erfgenamen, Geraard en*

Arnuf, die niet konden gedoogen de verlatenheid der kerk, waar de gebeenten rustten van hun vader en moeder..." en ook het stuk van 1197, toen de heren van Grimbergen een veto stelden om het oud-patrimonium van hun voorvaderen (de Sint-Salvator kerk, de motteheuvel en een veld gelegen naast de Heienbeek) te vrijwaren.

200 jaar stilte vóór een 73-jaar durende storm

Het is 870... laten we beginnen met de status van de Grimbergse Odelardus: landgraaf, ook vernoemd als markgraaf.

Het land van Grimbergen vormde net als het land van Asse, Aalst, Dendermonde en Bornem het "**Lantgraafschap Brabantia**", een bonte verzameling van kleine landen ten oosten van de Schelde.



Het landgraafschap Brabant maakt op zijn beurt deel uit van de Brabantgouw, samen met het graafschap Brussel, graafschap Ename en het graafschap Henegouwen.

De Brabantgouw was een onderdeel van het hertogdom Lotharingen, dat op zijn beurt een rijksleen van de Duitse Keizer was... kan je nog volgen ?

Dan volgt de leegloop van de Brabantgouw:

- 947: het graafschap Leuven wordt door Reynier Langhals, graaf van Henegouwen opgericht (voorheen maakte Leuven deel uit van het huis van Henegouwen);

- 977: het hertogdom Lotharingen wordt opgesplitst: het wordt nu Neder-Lotharingen;
- 1005: het graafschap Brussel wordt via een huwelijk door de graven van Leuven opgeslorpt;
- 1025, 1056 en 1059: opsplitsing van het graafschap Ename;
- 1044, 1045 en 1056: het land van Dendermonde gaat naar het graafschap Vlaanderen en in 1059 volgt het land van Aalst en het land van Bornem;
- 1085: paltsgraaf Herman II, oprichter van de abdij van Affligem, sterft... het restant van het landgraafschap Brabant wordt aan de graven van Leuven toegewezen. Blijkbaar zonder het land van Grimbergen: zij vallen rechtstreeks onder de bevoegdheid van de hertog van Neder-Lotharingen.

Meuzegem en de nieuwe keizer: Hendrik V

Worms, Pinksteren 1106. Tijdens de viering in de imposante domkerk zijn vele vooraanstaanden aanwezig. Ook Godfried, de jonge graaf van Leuven, is op de afspraak.

Ze zijn er op uitnodiging van de kersverse Roomse koning Hendrik V, de gekozen maar niet gekroonde keizer van het Duitse rijk. Hij had zijn vader Hendrik IV tot troonsafstand gedwongen en hem gevangen gezet. Vader was echter kunnen ontsnappen en beiden hengelen nu naar nieuwe bondgenoten. Odo van Doornik, bisschop van Kamerijk, was geen sympathisant van beide keizers, hij stuurde het bisdom Kamerijk een onafhankelijke richting uit.

Toen hij waagde de lekeninvestituur te bekritisieren, verbande Keizer Hendrik V hem in 1110 als monnik naar de abdij van Anchin.

Omdat hij nooit zijn staf en ring uit handen van de keizer had ontvangen, was hij dus eigenlijk niet officieel benoemd en bijgevolg waren de oorkonden die hij tussen 1110 en 1013 opmaakte strikt genomen niet rechtsgeldig.

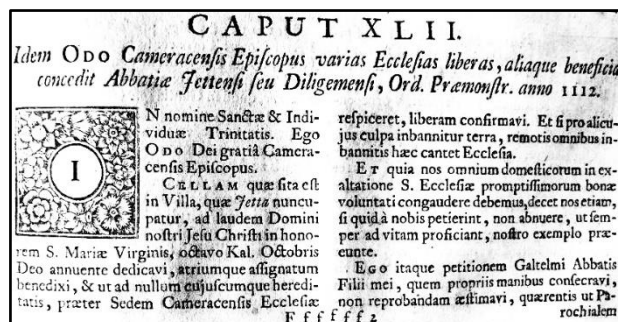

Niet alleen de oprichting van de Grimbergse abdij met Augustijnse leefregel viel in deze periode, maar ook de oorkonde dd 23.09.1112 van onze kerk "**Mosenchem**".

Gelukkig werden 33 jaar later, in 1145, de gedane handelingen uit 1112 nogmaals door **Nicolaes I van Chievres** bevestigd.



De Grimbergse oorlog (1106-1179)

Hendrik I van Limburg en hertog van Neder-Lotharingen, bondgenoot van **Waltherus de Grimbergen** en trouwe vazal van keizer Hendrik IV, bood onderdak aan de afgezette keizer.



Uiteindelijk werd Hendrik I van Limburg afgezet en op 13.05.1106 werd Godfried van Leuven tot nieuwe hertog van Neder-Lotharingen en markgraaf van Antwerpen benoemd.

Eerder al was Godfried, zoals altijd uit op gebiedsuitbreiding, in conflict gekomen met de Limburgse hertog en de prins-bisschop van Luik, beiden aanhangers van de afgezette keizer. Na de meer dan 100 jaar durende machtswellust van de graven van Leuven was er in Brabant nog één plaats waar ze hun gezag niet konden laten gelden: het land van Grimbergen.

In 1085 kreeg paltsgraaf Hendrik III, uit het huis van Leuven, het landgraafschap Brabant rechtstreeks in leen van de Duitse keizer, zodat het niet meer tot het hertogdom Lotharingen behoorde... tot in 1106, wanneer Godfried II uit het huis van Leuven eveneens de titel van hertog van Lotharingen verkreeg.

Het land van Grimbergen was daar vermoedelijk niet bij. Dat vernemen we later uit het gesprek tussen Arnoldus van Oijenbrugge en keizer Barbarosse: "...hoe Grimberghen vroeger onder Lothrike stand, maer nu sedert lange jaren als eigen wordt bestiert...".

Bij het afleggen van *manschap* aan Godfried II als nieuwe hertog van Lotharingen weigerden de heren van Grimbergen dit te doen en deze weigering was de aanloop naar een lange oorlog.

Intussen is Margareta van Grimbergen, kleindochter van Waltherus Drakenbaard, omstreeks 1138 met Waltherus Berthout, heer van Mechelen en voogd van de prinsen van Luik, gehuwd.

De spanningen lopen verder op, tot in 1159 Wouter Berthout (in naam van zijn schoonvader) stelt: "...dat zyne voorouders sinds meer dan twee hondert jaren hun goed en hielden van geene Heere, ten zy van God, die boven allen is... en dat zy rechtstreekse vazallen van Lotharingen waren, maar niet van Leuven...".

Deze boude uitspraak verwijst expliciet naar het verleden, naar de vroegere *Principes de Grintbergh*, naar landgraaf Odelardus.

De hertog diende klacht in bij keizer Frederik I, alias *Barbarossa*, en die kwam persoonlijk in Affligem bemiddelen. Helaas schrijft de overwinnaar de geschiedenis en zijn de bombastische verhalen en heldendaden over de beruchte **Grimbergse oorlog** sterk overdreven. Het verhaal eindigt bruusk met de brand van de Grimbergse motte.



De waarheid is anders: de strijdbijl werd pas in 1179 begraven wanneer Gerard II van Grimbergen en Wouter Berthout het huwelijkscontract van hertog Hendrik I en Mathilda van Boulogne bekrachtigen. Het kleine domein, met inbegrip van de voorouderlijke burcht, werd een *vrijheid* met een eigen schepenbank.

De erfdeling van het patrimonium gebeurde pas in 1197. De familiale goederen werden opgedeeld tussen de takken Grimbergen en Mechelen.

Het "**Mansenierschap**", een oud feodaal systeem om vazallen te binden aan de Grimbergse leenheer bleef bestaan.

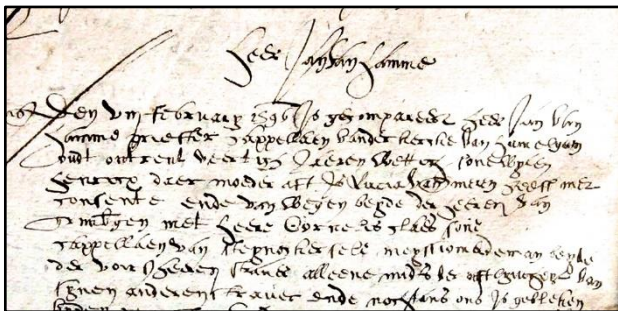

Hun eigen rechtsstructuur wordt binnen de rechtsstructuur van het hertogdom Brabant getolereerd: *meiseniers* mogen enkel voor de drossaard van Grimbergen gevonnist worden... zij hebben vrije doorgang en betalen geen tol doorheen heel het hertogdom Brabant... zij zijn vrijgesteld van de dode hand... ook een vrijstelling van karweien... enz.

Merkwaardig. Zo iets kan immers alleen mits goedkeuring van een hogere landvoogd, in dit geval de Ottoonse keizer.

Meuzegem en de Grimbergse oorlog

In de Grimbergse verhalen is geen spoor te bekennen van heren van Meuzegem, Wolvertem, Merchtem, Brussegem, Ossel en Steenhuffel... noch van de inmenging van de burggraven van Brussel of van het huis van der Aa.

Dat is vreemd en stemt tot nadenken.

Hielden ze zich afzijdig en waren ze geen betrokken partij?

Of was de streek ontvolkt zoals de "*monnik van Affligem*" in zijn "*Auctarium Affligemense*" beschreef: landbouwers werden beroofd van hun hoven en goederen... armoe, ellende,

brandstichting en doodslag waren de oorzaak dat de velden braak bleven liggen...

We schrijven 1151: er zijn moordpartijen en branden langs beide zijden van de Zenne tot in Brussel toe: "*...quia filiis pacis pax precipue et concord necessaria est desideria mihi est omnibus ecclesiis sub mea ditone constitutis prout ualeo pacis huis uirtutem impertiri ut in turribus quoque nostris earum orationibus pax et abundantia salus atque uictoria possitoriri...*".

Nochtans zijn onze machtsdragers aanwezig.

In 1140, in het midden van de strijd, wordt het vrouwenklooster van Nieuwenrode opgericht en in 1155 wordt de kerk van Wolvertem onder de voorgij van Diligem geplaatst.

In 1156 zocht een verarmd Diligem steun bij de abdij van Drongen, omdat het bisdom Kamerijk aandrang op een overname door Affligem.

De heren van Meuzegem en hun motte-burcht

De toponymie van Meuzegem verwijst naar talrijke "borgt"-namen: *Borgtvelt, Borgtweyde, Borchbeke, Borghbosch, Borgmeers, Borgveldstraet,...*

Deze **motte-burcht** was allodiaal goed van de heren van Meuzegem.

De percelen waarop de voormalige constructie stond, maakten deel uit van de verkoop in 1294 van "*het hof te Mosenghem*" aan Pitsemburg.



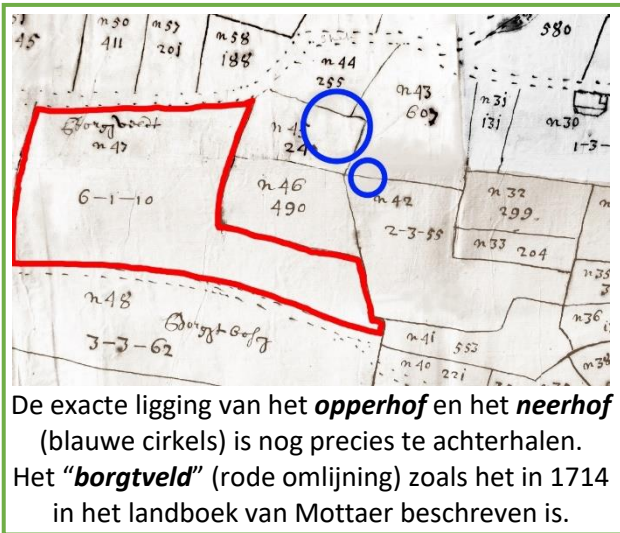

De exacte ligging van het **opperhof** en het **neerhof** (blauwe cirkels) is nog precies te achterhalen. Het "**borgtveld**" (rode omlijning) zoals het in 1714 in het landboek van Mottaer beschreven is.

Heel merkwaardig is de inplanting van de burcht: niet naast een beek, een weide of een bos, nee, midden op de beste cultuurgrond van het domein. Een burcht zonder wallen? Zonder water?

Bij een geologisch onderzoek vonden we op de plaatselijke "**GIS-bodemkaart**" een drassig perceel terug. Dit perceel draagt weliswaar het toponiem "**droge weide**"

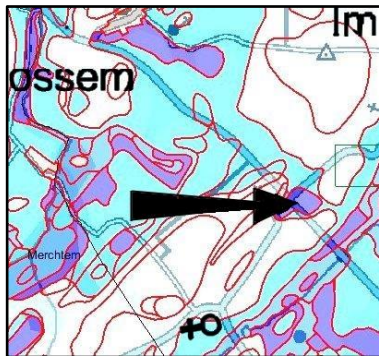

maar is na het verval van het bolwerk met aarde afkomstig van de terpheuvel opgehoogd.

Het water van de wallen kwam uit het nabij gelegen "**Meuzeghemvelt**".

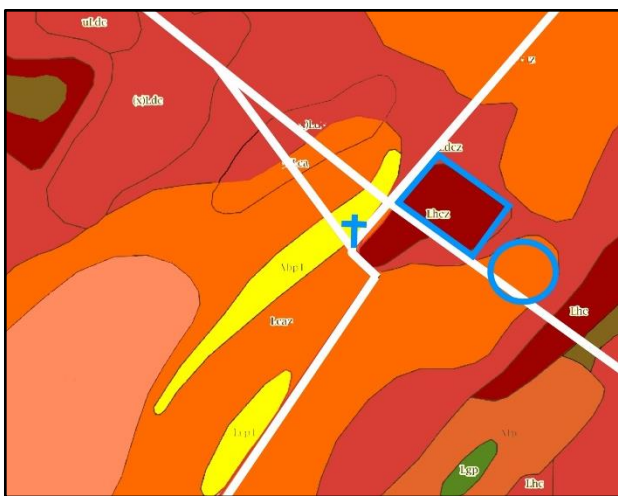

Op diezelfde bodemkaart is de eeuwenlange **erosie** als een gele strook weergegeven. Hier ontbreekt het zand op de zandleembodem.

Niet alleen de ligging van de motte-burcht is merkwaardig, ook de functie van het gebouw is afwijkend.

De heren van Meuzegem hadden reeds hun motte, namelijk het **hof te Meuzegem**.

Op de kaart van Villeret uit 1745 zijn nog duidelijk de wallen waar te nemen.

Eén van die wallen is reeds dichtgemaakt om het hof verder uit te breiden.



De **motte-burcht** van Meuzegem functioneerde als vluchtburcht. Zij was centraal gelegen en bood bescherming voor beide gemeenschappen, zowel voor Meuzegem als voor Imde.

Even hogerop lag nog een andere gemeenschappelijke plaats, de "**Lazarije**". Hier werden eeuwen lang de pestdoden begraven.

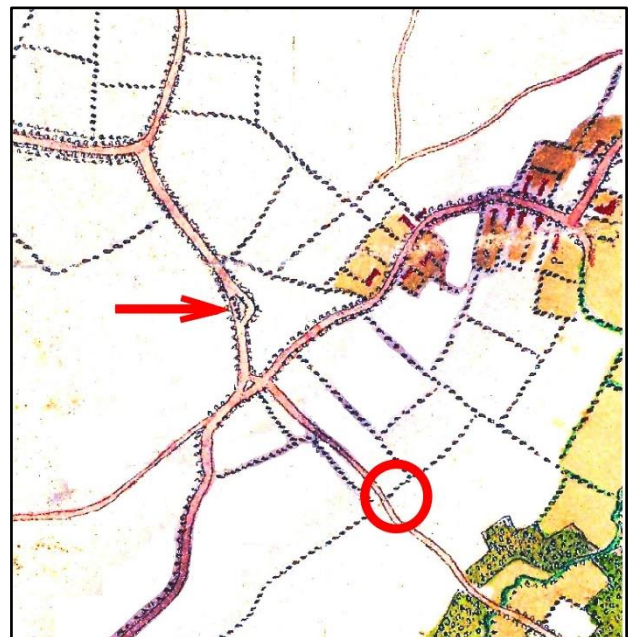

In welk tijdvak mogen we dit bolwerk plaatsen? Indien we de vakliteratuur van De Meulemeester erbij halen, dan blijken de meeste ringwalburchten rond 1050 opgericht: "*de opkomst van dit type versterking hangt nauw samen met de behoefte om de vaak nieuw verworven status te etaleren en macht ten toon te spreiden*".

Weliswaar is de Grimbergse oorlog een duidelijk motief om de oprichting van zo'n motte te rechtvaardigen.

Helaas is de toponymie van de motte-burcht verspreid en ligt de "borgtweyde" aan de overzijde van de "Hoelbeke" in Wolvertem. Zulke littekens komen uit een vroeger stadium wanneer de plaatselijke heren over een groter domein dan Meuzegem beschikten.

Naar de grootte van het bouwwerk is het gissen, maar eveneens naar de leeftijdsduur.

Ik vermoed dat onze burcht maar een kleine 100 jaar heeft bestaan.

Het was geen stenen bouwwerk maar een houten constructie. Trouwens, de stenen zouden we ook na eeuwen nog wel op nabije velden gevonden hebben.

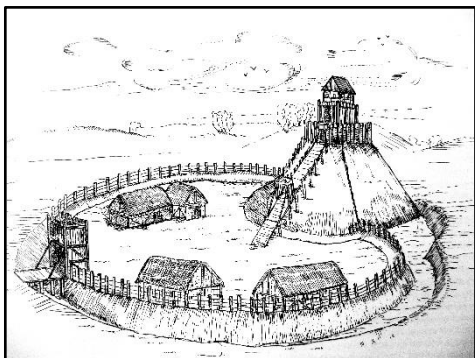

De makers ervan bouwden een houten toren, namen grond en wierpen

dat tegen de toren aan, zo hoefde men geen energie te verspillen om extra funderingen aan te maken.

Het water kwam van het hoger gelegen "Meuzegemveld" en vloeide via de wallen naar de "Hoelbeek".

Telkens wanneer het hout wegterde, werd het bouwproces herhaald, zowat elke 25 jaar... tot het eenmaal stopte...



GENEALOGIE

GENERATIE 1

Libertus van Mosenghem (°ca 1140? +na 1198).

Hij verkoopt omstreeks 1198 aan de abdij van Grimbergen: 1/3 bunder land, eigen goed, voor 30 s(chellingen).

Dit perceel vinden we terug in het landboek van Wolvertem uit 1715-1717, bij de onderverdeling **Nieuwpoortenvelt-Impde nr 87**.

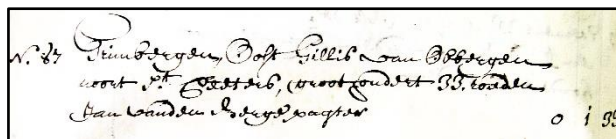

Het **perceel** is gelegen op het "Nieuwpoortenvelt" onder Imde. Het is perfect 1/3 bunder, wat overeenstemt met de grootte van 0.i.33 of 1 dagwand en 33 roeden.

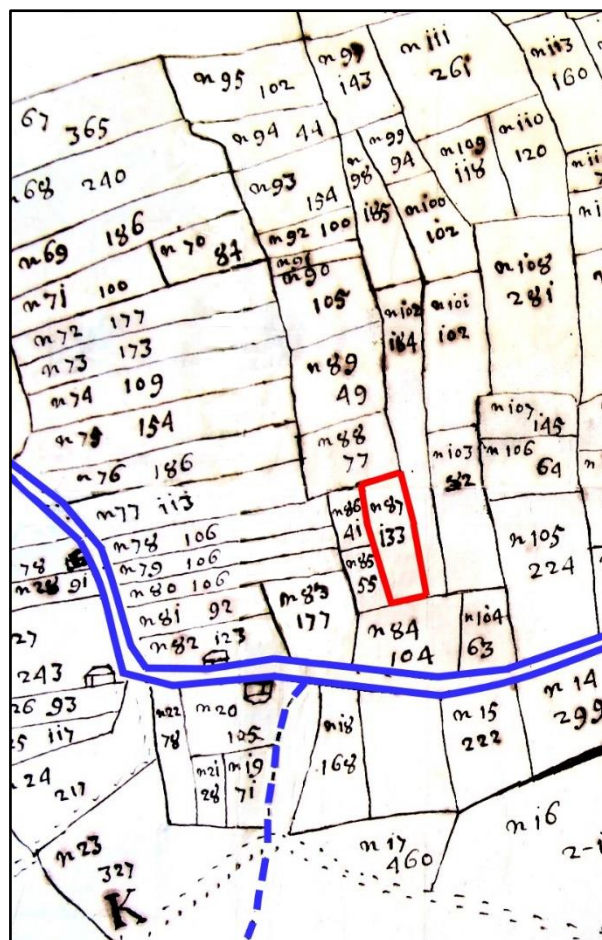

blauw volle lijn = Neerpoortenstraat
blauw stippellijn = ingang beemden
rood = verkocht perceel

GENERATIE 2

Impinus de Musenghem (°ca 1170? + 1226), leenman van Hendrik I, de hertog van Brabant.

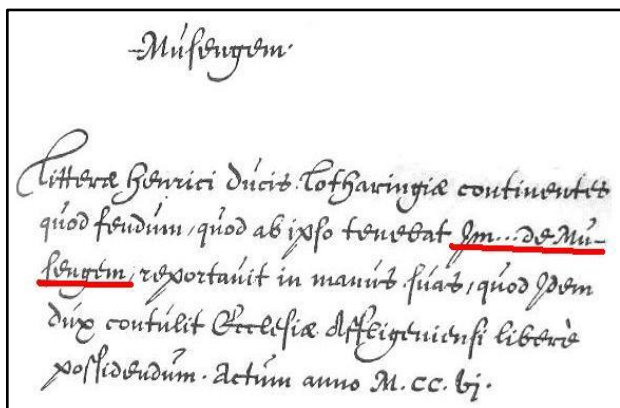

Gekopieerde **oorkonde** dd 1199, abdij van Affligem:

"Musengem littera henrici ducis lotharingia continentis quod feudum, quod ab ipso tenebat Im... de Musengem reportavit in manus suas, quod dux contulit ecclesia afflogeniensi libera possidendum actum anno M. cc. lxi",

en,

"Henricus Dei gratia dux Lotharingiae, omnibus ad quos praesens scriptum pervenit, salutem. Ad notitiam omnium volumus pervenire, quod feudum, quod tenuit de nobis Im... de Musenghem in manus nostras reportavit ad opus Ecclesiae Haffligeniensis. Et nos iudicio hominum nostrorum, idem feudum pro remedio anime nostrae, eidem Ecclesiae colere, et possidere contulimus liberè, et absolute. Datum anno Domini millesimo ducesimo vigesimo sexto, mensio Maio".

Meestal werden na de dood van de vazal de pachtgronden weer in leen gegeven, ofwel door sterfkoop aan de familie, ofwel door wandelkoop aan andere leenmannen.

Na het overlijden van "...Impinus de Musenghem..." geeft de hertog zijn leen in pacht aan de abdij van Affligem.

Zijn zoon (of broer ?), Henricus de Musenghem, wordt datzelfde jaar nogmaals vermeld als "Henricus uit het huis van Impinus".

GENERATIE 3

Henricus de Musenghem (°ca 1200 +na 1226), de zoon of mogelijk de broer van Impinus de Musenghem.

Volgens de historici Verbesselt en Wauters is "...Hendrik de villa Impinus..." de heer van Meuzegem.

Henricus is een leenman van Walterus en Egidius van Zottegem, en treedt als getuige op bij de verkoop van 17 bunders land aan de abdij van Groot Bijgaarden:

Vniuersis christi fidelibus presentes litteras inspecturis Henricus Walterus milites Egidius de Sottingem^a fratres salutem in domino Nouerit vniuersitas vestra quod nos decem et septem bonaria terre que habuimus in hunc-gersuelt^b que merum erant allodium nostrum pro centum et viginti quatuor libris bruxellensibus vendidimus ecclesie bygardensi^c Insuper quitquid^d juris in terra eadem habuimus eidem ecclesie in clemosinam contulimus et in huius facti testimonium et munimen ego henricus^e sigillo proprio Nos vero Walterus et egidius quia^f propria sigilla non habebamus sigillo ecclesie bruxellensis presentes litteras fecimus roborari Testes Arnoldus de by-gard^g Razo de borneken sigerus filius eius milites Paridanus Walterus longus^h de Dilbeca Walterus de heienbeca adam de ophem sigerus de Dielbecaⁱ Henricus de villa Impinus et alij quam plures Actum anno gratie m^o. cc^o. vicesimo sexto mense maio in festo ascensionis domini

N.N. de Mosenghem (°ca 1210 +na 1246), gehuwd met Aleydis N.N.

N.N. de Mosenghem (°ca 1210 +na 1246), gehuwd met Beatrix N.N.

Zegel van **Wouter van Zottegem**: "R. + SIGE..RI.DE: SOTHENG" (Sigillum Walteri de Sotthengem), waarop + schild met leeuw waarover een schuinbalk.



Zegel van **Hendrik van Leefdeel**, de meier van de hertog van Brabant: "R:+S. HENRICI... VILLICI VLTRA CE..AM" (Sigillum Henrici de Levedale Villici ultra Cennam).

Oorspronkelijke oorkonde op perkament uit januari 1246 van de abdij van Grimbergen: twee uithangende zegels in rode was aan een dubbele perkamenten staart door een enkele spleet.

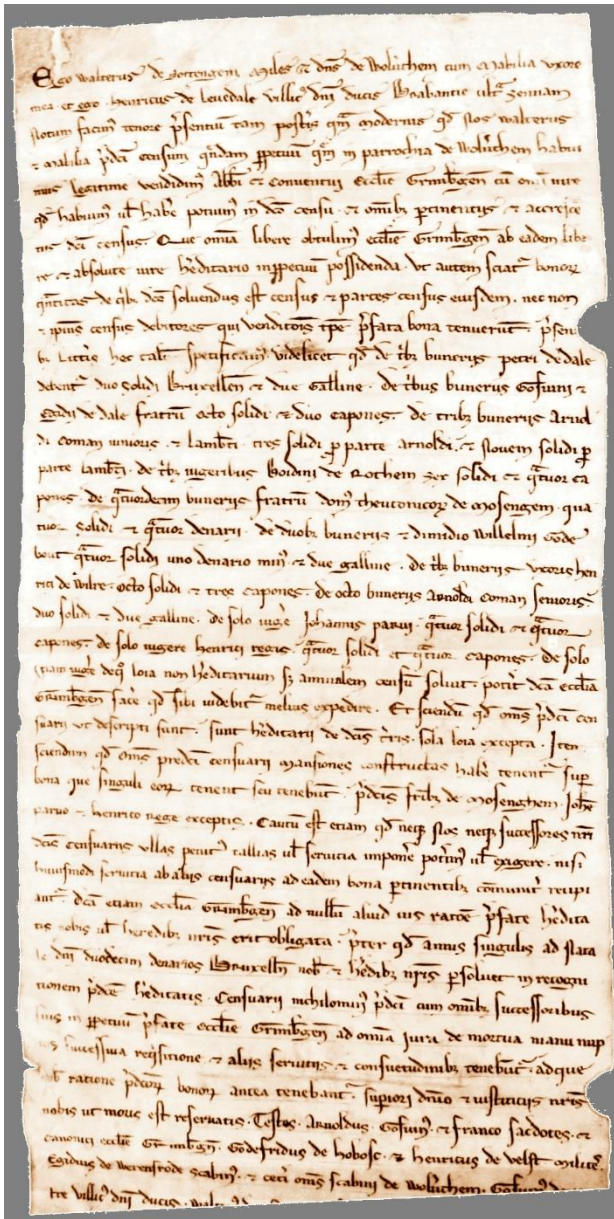

Wouter van Zottegem, ridder, heer van Wolvertem en zijn vrouw Mabila, samen met Hendrik van Leefeldale, meier van de hertog van Brabant in Overzenne, melden dat zij 14 bunders land onder Wolvertem aan de abdij van Grimbergen verkocht hebben.

Deze 14 bunders werden voorheen in leen gehouden door de gebroeders van Mosenghem, uit het Teutoons huis: *“...de quatuor decim bonneriis fratrum domus theutonicorum de mosenghem pro quatuor solidis et quatuor denariis...”*.

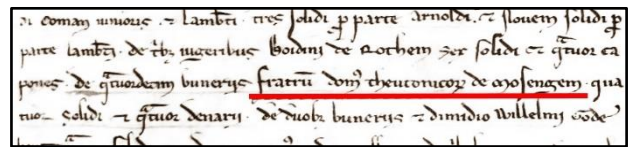

Zij blijven deze goederen (in leen) behouden voor 4 schellingen en 4 denieren, maar zij worden ontlast van de verplichting om de boeren, die deze gronden bewerken, een onderdak te geven. Dit betekent dat de heren van Meuzegem deze landerijen zélf door hun eigen “servi” en/of “cossaelen” laten bewerken:

“...Item sciendum quod omnes predicti censuarii mansiones eorum tenent seu tenebunt, predictis fratribus de Mosenghem, Johanne Parvo et Henrico Regis exceptis....”

Ordo fratrum hospitalis sanctae Mariae Theutonicorum Ierosolimitanorum

Het geslacht “de Mosenghem” duikt nu een eerste maal op in verband met de Duitse ridderorde. Deze orde, de jongste van de drie “grote” ridderorden, naast de Tempeliers en de Johannieten (de Orde van Malta), dankt haar ontstaan ook aan de kruistochten.

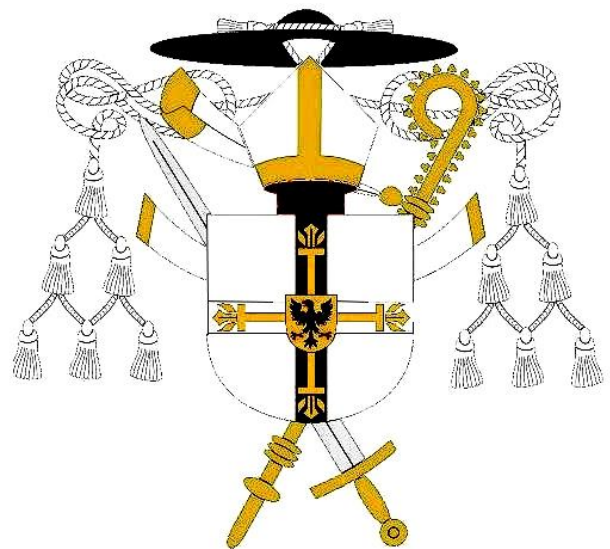
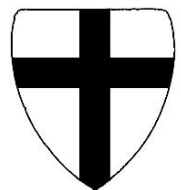

Het eigenlijke ontstaan van de orde gaat terug tot het beleg van Akko, midden 1190, toen burgers uit Bremen en Lübeck een veldhospitaal oprichtten voor de Duitsers die deelnamen aan de derde kruistocht onder leiding van onze landvoogd, de Ottoonse keizer Frederick Barbarossa.

In datzelfde jaar verdronk de keizer en nam zijn zoon Frederick van Schwaben dit veldhospitaal onder zijn bescherming en droeg de leiding ervan op aan zijn kapelaan Conradius, die het hospitaal tot een gasthuisorde omvormde, met als grondslag de regel van de Johaniëters, beter bekend onder de naam "Orde van Malta".

Egidius Berthout, heer van Mechelen, treedt in 1234 op als "*frater et procurator domus Theutonicorum in Brabantia*".

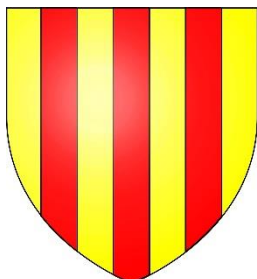

Aangezien het hier over de kapel van Nekkerspoel gaat, mogen we aannemen dat dit de zetel van de ridderorde in Brabant was.



Pas op 28 oktober 1269 is er sprake van een vestiging te Mechelen onder "*Jacob, commendator van de broeders van het Duitse Huis te Mechelen*" en wordt de zetel van de Landcommanderij naar het "*hof van Betsemborg*" alias "*Pitsemburg*" overgebracht.

De orde **zegelt haar brieven** met hetzelfde wapen als de abdij van Dilighem: een pelikaan die zijn voedsel opbraakt om drie jongen te voederen.

GENERATIE 4

Balduinus de Mosenghem (°ca 1240 +na 1287), zoon van N.N. van Mosenghem en Aleydis N.N., "*propheet*" (= priester/pastoor) te Meuzegem.

Volgens Jan Verbesselt zou deze man uit het hof te Meuzegem komen. Hij schonk goederen aan het kapittel van Sint Rombout te Mechelen.

Arnoldus de Mosenghem (°ca 1260 +na 1295), zoon van N.N. van Mosenghem en Beatrix N.N.

Christianus de Mosenghem (°ca 1260 +na 1295), zoon van N.N. van Mosenghem en Beatrix N.N.

Walterus de Mosenghem (°ca 1250 + na 1295), zoon van N.N. van Mosenghem en Beatrix N.N. Vermoedelijk de oudste zoon en rechthebbende op de goederen van het huis van Meuzegem.

Deze Wouter verkoopt in 1295 alle landerijen en het "*hof te Mosenghem*" aan de Duitse ridderorde van Pitsemburg.

Naar alle waarschijnlijkheid was het domein te klein om zich aan de nieuwe landeconomie van de 13^{de} eeuw aan te passen. Ze verarmden en zagen zich geleidelijk verplicht zich van hun bezittingen te ontdoen. Dit verkavelingsproces was al begin 13^{de} eeuw gestart. Wellicht hebben ze hun goederen te Jette ook van de hand gedaan. Hun nazaten vinden we terug in Mechelen.

Oorspronkelijke oorkonde op perkament, met **uithangende zegel in groene was** van de schepenen van Wolvertem, met een dubbele perkamenten staart (een zegel van 40 mm: "*+S' SCBINORVM. DE. WOLVERTHEM*", met daarop een lopende wolf, naar links gewend, met een lam in de muil).



Vermeld op de achterzijde: "*Dese lettere hout dat wi ghecreghen ieghen Wouteren vorBeatrizen zone van Mosenghem siin huis ende hof te Mosenghem, Datum anno Domini M.CC.XCIII op den Meydach*".

De landerijen van het hof van Meuzegem worden bewerkt door Jan van der Zingt, Gijsbrecht van Ophem en Jan Coppens. Zij zullen de landerijen blijven bewerken en er zelf borg voor staan. Ook Wouter de Baerdemaeker stelt zich borg en samen zullen zij Jan van der Zingt *schadeloos en kommerloos* houden. Naar alle waarschijnlijkheid is deze Jan van der Zingt de "*besetsman*" op de hoeve van Meuzegem.

Dat si ont alle den ghenen die dese lettre selen sien ochte horen lesen dat Woutre verbiatricen zone van mosenghem heft vercocht den heren van dijtschen hus sijn hus en sijn hof in alle dien dat ghelegben es te mosenghem om twintech pont en vire tseense quite. Hijr toe soe heft devorghenoemde woutre gheloeft den heren gnoech te doene van alle stucken en van allen ghebreke beide van heme zelven en van den onghearden kinderen dire toe gheboortech sijn. Waer oec dat sake dats woutre niet ne dade soe heft gheloeft Arnout sijn bruder en Kerstiaen sijn bruder den vorgghenoemden heren gnoech te doene met alle der vorwarden datd woutre vore gheloeft heft. Ghevijlt oec alsoe dats Woutre, no Arnout, no Kerstiaen vorgghenoemt sijn niet ne daden, soe heft gheloeft Jan van der zingt en Ghisebrecht van ophem tser lans zone en Jan coppens zone van imde den heren gnoech te doene met alle der vorwarden datd devorghenoemde woutre en arnout en kerstiaen vore gheloeft hebben. Vort soe heft gheloeft woutre en arnout en kerstiaen en Ghisebrecht en Jan coppens zone vorgghenoemt sijn en woutre debartmacre den vorgghenoemden Janne van der zingt hijr af scadeloes te houdene ende commerloes. Ende vort soe heft devorghenoemde woutre verbiatricen zone alle dese andre borghen die hijr vorgghenoemt sijn gheloeft scadeloes te houdene en te quitene. Om dit vast en ghestadech tsine en want de late die wisers sijn van den goede negghenen en hadden soe quamen beide devorghenoemde partijen vor de schepenen van Wolverthem ende baden hen dat si haren ghemeinen zeghel hijr hinghen. Dese lettre was ghemaect in den iare ons heren doe men screef Dyncarnatioen. Dusentech. Twe hondert. negghentech. en vire. op sinte philips dach en sinte jacobs en sinte woutborghen irsten dach van



De borg van de hoeve neemt Wouter van Mosenghem (met zijn ongehuwde kinderen) voor zijn rekening, in naam van zijn broeders Christiaan en Arnold:

“Dat si cont alle den ghenen die dese lettre selen sien ochte horen lesen dat Woutre Verbiatricen zone van Mosenghem heft vercocht den heren van Dijtschen Hus sijn hus ende hof in alle dien datd ghelegghen es te Mosenghem om twintech pont ende vire tseense quite. Hijr toe soe heft de vorgghenoemde Woutre gheloeft den heren gnoech te doene van alle stucken ende van allen ghebreke beide van heme zelven ende van de onghearde kinderen dire hiertoe gheboortig zijn. Waer oec dat sake dats Woutre niet ne dade soe heft gheloeft Arnout sijn bruder ende Kerstiaen sijn bruder den vorgghenoemden heren gnoech te doene met alle der vorwarden datd Woutre vore gheloeft heft. Ghevijlt oec alsoe dats Woutre, no Arnout, no Kerstiaen vorgghenoemt sijn niet tne daden, soe heft gheloeft Jan van der Zingt ende Ghisebrecht van Ophem tser lans

zone, ende Jan Coppens zone van Imde, den heren gnoech te doene met alle der vorwarden datd de vorgghenoemde Woutre ende Arnout ende Kerstiaen vore gheloeft hebben. Vort soe heft gheloeft Woutre ende Arnout ende Kerstiaen ende Ghisebrecht ende Jan Coppens zone vorgghenoemd sijn ende Woutre Debartmacre den vorgghenoemden Janne van der Zingt hijr af scadeloes te houdene ende commerloes. Ende vort soe heft de vorgghenoemde Woutre Verbiatricen zone ale dese andre borghen die hijr vorgghenoemt sijn gheloeft scadeloes te houdene ende te quitenen. Om dit vast ende ghestadech tsine ende want de late die wisers sijn van den goede negghenen zeghel en hadden soe quamen beide de vorgghenoemde partijen vor de schepenen van Wolverthem ende baden hen dat si haren ghemeinen zeghel hijr ane hinghen. Dese lettre was ghemaect in den iare Ons Heren doe men screef Dyncarnatioen. Dusentech. Twe hondert. negghentech. Ende vire. Op Sinte Philips dach ende Sinte Jacobs ende Sint Woutborghen irsten dach van meie.”

GENERATIE 5

N.N. de Mosenghem (°ca 1280 +na 1295), kind van Walterus de Mosenghem.

N.N. de Mosenghem (°ca 1280 +na 1295), ook kind van Walterus de Mosenghem.

Cfr. een akte uit 1295: “...*van de ongeiarden kindren dire toe ghebortech zijn...*”.

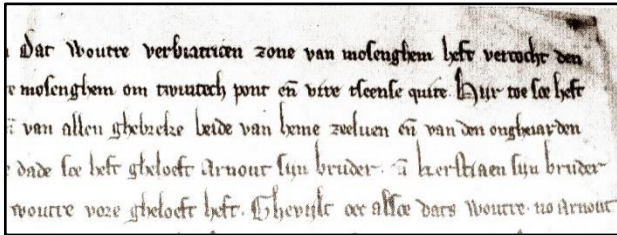

Indien we dat juist interpreteren moet Wouter minstens al twee ongehuwde kinderen hebben. We zullen deze tak terug vinden in Mechelen.

GENERATIE 6 - Asse

Martinus van Moseghem (°ca 1340 +na 1410). Merten wordt vermeld als vader van Wouter, poorter van Asse.

Volgens de hertogelijke cijnsboeken van Overzenne nr. 44.910, dd 1410: “...*Wout mertens sone van moseghem te huseghem ghelegghen... xxv s...*”.

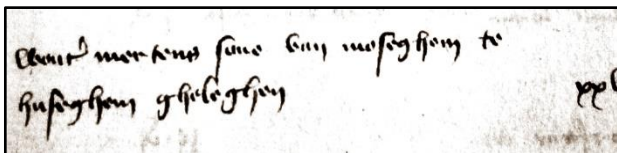

GENERATIE 7 - Asse

Walterus de Moseghem (°ca 1370 +na 1410), zoon van Martinus.

Huizegem is een klein gehucht te Asse, op de grens met Walfergem, Bollebeek en Kobbegem.

Het domein bezit een “*Hof van Huseghem*” dat in 1260 en 1269 aan Balduinus en Henricus de Husenghem toebehoorde.

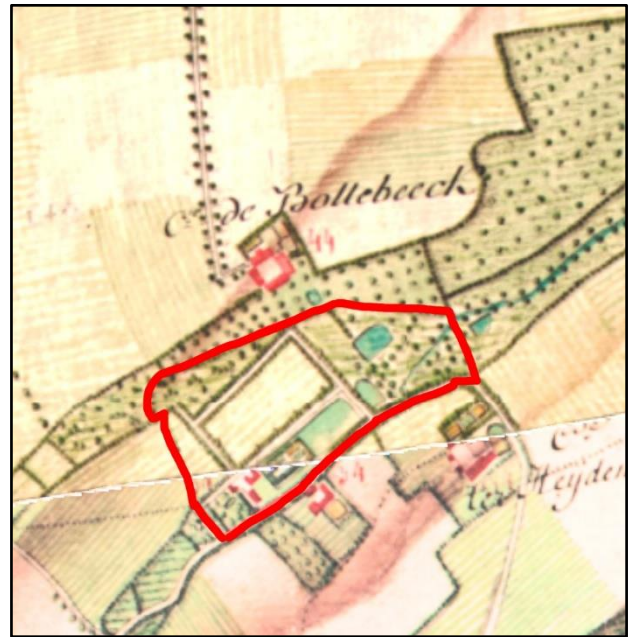

GENERATIE 6 - Mechelen

Joannes van Moeseghem (°ca 1320 +na 1376), poorter te Mechelen.

Leenman en getuige voor Pitseburg. Joannes is in 1370 hoofdgetuige bij een enorme overdracht van goederen van Domicella Margaretha de Fauquemont, alias van Henegouw, aan de commanderij van Pitseburg: “...*Johanne de Moseghem, opidanis Machliniensibus, testibus ad premissa vocatis specialiter et rogatis...*”.

Hij bezat goederen te Mechelen, waaronder een huis op de Korenmarkt. Schepenbrief van Mechelen dd 20.07.1376: “...*Margareta de Winter, echtgenote van Henricus Scoef verkoopt aan de Heilige Geesttafels van de zeven parochies van Mechelen en aan de godshuizen, al haar recht op 10 pond erfelijke rente op de huizen van Jan van Moeseghem en Rumoldus de Baerdemaekere, gelegen op de Korenmarkt te Mechelen...*”.

GENERATIE 7 - Mechelen

Joannes van Moeseghem (°ca 1350 +voor 1415), x Elisabeth de Block.

Schepenen van Mechelen oorkonden dat Jan van Moerseke erkent een cijnsgulden rente te hebben op een half bunders land gelegen in de Overstestraat op de hoek van de Ganzendries.

Hij heeft dit gekocht voor 5 zilveren en 5 gouden guldens van Elisabeth Blox, die de erfelijke rente verkreeg:

*"...Promittens predictus Johannes de Moerseke prenominate Elisabeth de premissis contra quoscumque juri et justicie parere volentes sub quatuor caponibus quinque libris pagamenti, hereditarii census et tribus firtellis siliginis ad vitam **Johannis de Moeseghem** ex dicto integro bonario necnon quinque florenis aureis et quinque denariis..."*

Volgende generaties (?) - Mechelen

In de Mechelse kerkregisters zijn volgende geslachtsnamen terug te vinden: *van Moescom – van Muscom – (van) Miscom – (van) Mosecom – van Moesecom – van Moesecum – (van) Moesekom – Mosegum.*

ONBEKENDE TAK

Henricus van Mueseghem (° 1480 +na 1524).

Hij wordt meermaals in de kerkrekeningen van Merchtem dd. 1524 vermeld:

*"...ghegeven **H(eer) Henrick va(n) mueseghem**....vanden boeke die leeste reeste... X s [?] VI [?]..."*

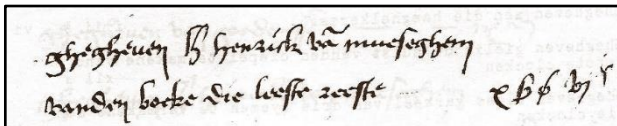

*ghegheuen by Henrick van mueseghem
vanden boeke die leeste reeste... ebb by*

Hij ontvangt driemaal een bedrag, tweemaal uit handen van Martinus Broom, de kerkmeester, voor het geleverde werk en een derde maal voor voorgedrukte boeken met ranglijsten.

Zijn aanspreektitel "**H(eer)**" moet als religieus bestempeld worden.

*"...ghegeven **H(eer) Henrick van mueseghem** dat merten broom gaf... XX s..."*,

en,

"...ghegeven noch den selven... XX s, XV d..."

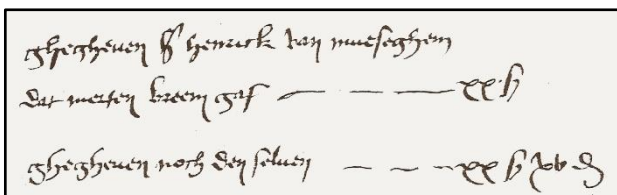

*ghegheuen by Henrick van mueseghem
dat merten broom gaf — — — eeb
ghegheuen noch den selven — — — eeb by*

NAAMGENOTEN

Judocus van Museghem (°ca 1435), glasblazer te Brugge. De naam van dit geslacht is afgeleid van het gehucht Mussem, een bijna verdwenen plaatsje in West-Ecques, Frankrijk.

Het boek van de gilde der glasblazers in Brugge vermeldt dat Judocus van Museghem in maart 1464 een opleiding glasblazen bij meester Wilhelmus Lombaert volgde en in 1466 was hij "*vynder*".

Joannes van Mussegem (°ca 1463 +na 1524), eveneens glasblazer in Brugge, waarschijnlijk een zoon van Judocus.

Variaties van zijn naam zijn: *van Museghem, van Musegheem, van Mussem* en *van Mussegem*. Hij was "*verrier, etranger, admis a la maitrise en 1483*". Hij leidde zelf verscheidene leerlingen op: Jacques en Copkin van Haveynis, Henri van den Winter, Pierre Dierics, Nicolas de Povere,...

Hij was "*vinder*" in 1489, 1490, 1504, 1516 en 1519. Ook "*doyen*" (= deken van de gilde) in 1500, 1506 en 1509.

*"...Item int jaer van grasie dust vyf honderte de xxje dach van marte, so es gheordyneert en ghesloten by de Deckin, **Jan van Museghem** ende al zyn heedt, Joos Smet, Adryan Brant, Dyrich Wethof, Robert Bonllet, Adryan vander Brugghe, Loys de Backere, Jan Hodoelf, Jacop Spronc, Pieter Cazinbroot, beede gouverneurs, en voort ale ghemende gheselschap vanden ambochte, dat van nu voordan niet hoorlooft en wort dat de verlecteres zul mout..."*



(zegel-)stempel van de burgemeester van Meuseghem, uit de korte periode dat het een onafhankelijke gemeente was (1796-1811).

DE COLLOCATIE VAN ADRIAAN MERTENS UIT WESTRODE

Marc Gillisjans

In het Berla-tijdschrift nr. 105 (februari 2016) hadden we het over de strubbelingen tussen de oude pachter van het hof "het Hondsgat" te Westrode, **Peeter Mertens** (1713-1794) en zijn oudste zoon **Adriaan Mertens** (1755-...).

Peeter was in die tijd reeds weduwnaar van **Petronella de Buyst** (...-1764) met wie hij in 1750 te Bornem getrouwd was en vijf kinderen had waarvan Adriaan de oudste was.

Peeter huwde het jaar na de dood van zijn vrouw Petronella met de uit Londerzeel afkomstige **Catharina Robberechts** (1734-...) en bekwam met haar nog eens vijf kinderen.

Hij stond gekend als zijnde een begoed pachter te Westrode en we vonden in zijn belastingsaanslagen dat hij meer dan 13 bunder land bezat met zes koeien, een rund, een kalf, vier paarden, een veulen, twee varkens en een wagen.¹

In zijn oude dagen zal hij het pachthof aan zijn derde zoon Petrus Joannes (1760-1794) verkopen en het van deze dan opnieuw inhuren.

Maar met de oudste nog inwonende zoon Adriaan viel er echter geen land te bezeilen...

Deze was voortdurend dronken en gedroeg zich agressief tegen zowel zijn vader als zijn stiefmoeder.

De feiten namen zulkdanige proporties aan dat vader Mertens anno 1784 het gerecht inschakelde om zijn zoon te laten *apprehereren ende colloqueeren*.²

Vader Mertens vroeg dus aan de wethouders der baronie van Imde en heerlijkheden van Wolvertem, Meuzegem en Rossem om maatregelen te willen nemen om zijn oudste zoon te interneren wegens wangedrag ten

gevolge van drankmisbruik: hij dreigde er dan telkens mee zijn vader en stiefmoeder te zullen vermoorden en van hun pachthof in brand te steken; sloeg vervolgens de boel kort en klein en was slechts te kalmeren door hem in te volgen en aan zijn wensen te voldoen.

Vader Peeter had hem reeds meerdere keren aangemaand te kalmeren en zijn leven te beteren doch steeds zonder gevolg, zelfs niet wanneer hij dreigde de justitie erbij te halen.

Peeter was echter te benauwd om dit dreigement ten uitvoer te brengen zodat hij dit steeds maar uitstelde tot hij uiteindelijk niet anders meer kon vermits, zo zei hij, zijn huisgezin, zijn eer en zijn reputatie eraan ten onder zouden gaan.

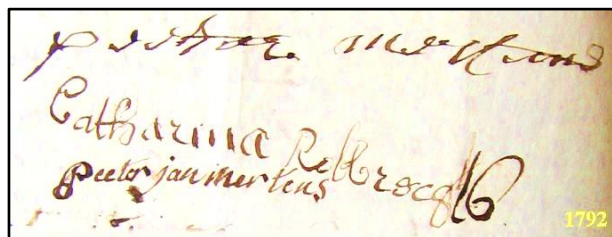

Op 13.07.1784, ten verzoeke van drossaard van Cauwelaert en ten overstaan van Adriaan de Keersmaecker, burgemeester, en Nicolaas van Humbeeck, schepen van de baronie van Imde, bijgestaan door griffier Orts, werden op die datum volgende getuigen verhoord:

1. **Antoon Verbesselt**, 53 jaar, geboren te Imde³ en woonachtig te Westrode, die verklaarde reeds 26 jaar werkmans te zijn bij pachter Mertens en diens oudste zoon Adriaan zeer goed te kennen.

Hij wist te vertellen dat er sinds meer dan vijf jaar met Adriaan geen land meer te bezeilen viel.

¹ RA Leuven: schepengriffie Wolvertem 9047, 7853.

² RA Leuven: schepengriffie Wolvertem 9146.

³ Geboren op 20.11.1729 van Martinus en Joanna Adriaenssens.

2. **Jan Baptist de Hondt**, 33 jaar, geboren in Westrode ⁴, verklaarde reeds sinds zijn kinderjaren te werken bij Mertens. Hij had meerdere malen meegemaakt dat het hele huishouden moest vluchten nadat een zatte Adriaan alle huisraad kapotsloeg en zierend van woede een muurtje omver trok.
3. **Guillaume Janssens**, 30 jaar, geboren in Londerzeel ⁵ maar wonend te Westrode beaamde de voorgaande feiten en zei dat Adriaan *...dreygende met vele grouwsame vloeken hem (vader Mertens) een mes in t' hert te steken alsook hem den neck af te sneyden... of ...dreygende met het mes bloodt in de handt van hem het leven te nemen... of nog ...ter hand nemende een bus geweir, dan een pistool, dan een mes of andere instrumenten...*
4. **Peeter Pinnock**, 27 jaar, geboren en wonend te Westrode ⁶ beaamde ook de feiten die hij had horen vertellen van de burens en waarbij Adriaan zijn gevluchte stiefmoeder achterna riep dat ze voor hem de moeite niet meer moest doen om eten te maken vermits ze dezelfde avond toch zou sterven.
5. **Frans Parijs**, 31 jaar, geboren en wonend te Westrode ⁷ verklaarde dat de feiten reeds zes à zeven jaar geleden begonnen waren en dat hij zag hoe Adriaan eens een pan die op het vuur stond in de keuken rond smeed, het vuur uit de haard haalde en op de keukenstenen smeed en op het gezegde toch wat op te letten antwoordde dat voor zijn part gans Westrode mocht afbranden. Verder was hij eens met Adriaan in de herberg van Robert de Nille geweest en

⁴ Geboren op 06.11.1750 van Frans en Petronella Parijs.

⁵ Geboren op 31.12.1753 van Jan Baptist en Catharina de Smet.

⁶ Geboren op 06.03.1754 van Petrus en Elisabeth Puttemans; doopakte echter onder Petrus Joannes Pinnock.

⁷ Geboren op 10.11.1752 van Petrus en Elisabeth Huysmans.

toen hij Adriaan aanmaande te stoppen met drinken, antwoordde deze hem dat indien Frans hiermee bedoelde dat hij zat was, hij hem de darmen uit de buik zou snijden zodat ze op zijn schoenen zouden hangen, want niemand, zelfs zijn vader niet, mocht zeggen dat hij zat was.

In de herberg de Breem sloeg Adriaan hem eens de pijp uit de mond en stond met getrokken mes plots op vier vingers afstand van zijn keel.

Moe getergd en vrezend voor hun leven, diende vader Mertens, doodsbenauwd voor de gevolgen indien Adriaan zijn klacht zou ter ore komen, tenslotte klacht in bij de overheid.

Gezien zijn verzoek voor een tijdelijke hechtenis in het provinciaal huis van correctie te Vilvoorde en de *informatie preparatoir*, verleenden de wethouders van Wolvertem permissie om Adriaan voor drie jaar te colloqueren hoewel vader Mertens tien jaar had gevraagd.

Op 13.12.1784 werd Adriaan bij vonnis voor de drossaard en schepenen van Wolvertem veroordeeld.

Op 23.05.1785 verklaarde vader Mertens niet alle kosten van de detentie te kunnen dragen maar toch tussen te komen in 20 gulden onderhoudskosten per jaar.

Adriaan werd vervolgens op 30.05.1785 te Vilvoorde opgesloten.

Op 23 06 1786 stelden de bestuurders van het correctiehuis een verslag op waaruit bleek dat Adriaan zich steeds onberispelijk had gedragen, beterschap beloofde en spijt had van zijn fouten; waarna vader Mertens een smeekschrift tot de bestuurders van Wolvertem richtte om zijn zoon voortijdig vrij te laten.

Hij gaf hiertoe op 27.06.1786 een volmacht aan notaris Lauwers van Vilvoorde en na gehoord advies van de drossaard en schepenen van Wolvertem, werd Adriaan op 14.08.1786 ontslagen.

Vanaf dan zijn we zijn spoor bijster.

— **Schrikkelijke zelfmoord.**— Zaterdagavond ging een persoon, nederig gekleed maar weemoedig van gelaat, van de trappen van het gerechtshof, toen hij aan de Wijnandstraat over de leuning sprong en met het hoofd omhoog in de diepte stortte.

De persoon stortte neer aan de voeten van een agent. De ongelukkige werd met schedel, beenen en lenden gebroken naar het gasthuis gebracht en stierf kort nadien. Het is zekere A. V. d. L..., geboren te Meysse op 19 Febr. 1833, oud-bankbediende en wonend Ducpetieuxlaan, 64. Men kent de reden dier wanhopige daad niet.

Het Laatste Nieuws 28.09.1903 blz. 3

[Het gaat hier over Adolphe Vanderlinden, geboren te Meise op 19.05.1833 als zoon van de 'heelmeeester' Jan Baptist Vanderlinden en Maria Coppens (akte nr. 30). Hij was op dat ogenblik weduwnaar van Pauline Deroy en overleed in het Sint-Pietershospitaal in de Hoogstraat op 26.09.1903 (akte nr. 2975).]

— Uit Grimbergen wordt van den 16den Junij gemeld:

Het onweder hetwelk gisteren in onze omstreken heeft plaats gehad, heeft onberekenbare schade aan de ongelukkige landbouwers veroorzaakt: de hagel heeft geheel de oogst te Wommel, Meysse, Humbeek, Homme, Zellenk, Pelegem, Eversen, Limbosch enz. tusschen Mechelen en Brussel verwoest. De schoone eigendommen van den Baron d'Hoogvorst te Meysse, hebben ook veel geleden. Al zijne broeikasten zijn sterk beschadigd. De twee pachthoeven Groot en Klein Hamelghem genaamd hebben bijna den geheelen oogst verloren, met één woord alles is door de hagelsteen ver-nield.

Noord-Brabander 20.06.1839 blz. 2

De provinciale banen in Brabant. — De inwoners van Meysse, Wolverthem en Grimberghen zijn over 't algemeen ontevreden over de provinciale banen die op hun grondgebied liggen. Zij klagen over iets dat gemakkelijk kan verholpen worden, doch dat niettemin een groote last is. Men gebruikt voor de provinciale diensten in deze gemeenten, sintels die voortkomen van de ovens der mestpacht, waarin het straatvuil verbrand wordt. En zoo komt het dat voor het hard maken der banen men eene mengeling van sintels, nagels, stukken van sardienendoosjes, ijzeren vorketten, fleschenscherven en stukken porcelein van alle slach gebruikt! Hoe plezant het is op zulke banen te rijden, hoeft niet gezegd te worden. De peerden kwetsen er zich aan de pooten, en de pneus van autos en velos bersten dat het een aard heeft!

Er dient opgemerkt te worden dat talrijke provinciale diensten afgezien hebben van de assche en alleen zavel gebruiken voor de bestrooiing van de berijbare wegen. Waarom volgt Brabant dit voorbeeld niet?

Nieuws van den Dag 09.08.1909 blz. 2

Fanatieke boeren. — De socialisten van Laken waren, met eenige trompetters voorop, naar Wolverthem getrokken om er eene propagandemeeting te beleggen.

Nauwelijks in de gemeente aangekomen, werden zij door honderden boeren aangevallen, gewapend met stokken, gaffels, rieken, enz.

Een schrikkelijk gevecht ontstond dan ook weldra, zelfs de vrouwen en de kinderen wierpen met steenen naar de socialisten.

Nochtans is slechts een der meetinggevers eenigszins zwaar gekwetst en een andere heeft eene oor verloren in 't gevecht.

Het Laatste Nieuws 14.03.1896 blz. 2

— **Weerwraak.** — Brusselsche socialisten zijn heden, in groot getal, naar Bosch-Capelle gegaan. Zij waren voornemens terug te keeren langs Wolverthem waar zij zondag van hun pluimen lieten. De gendarmerie van Wolverthem heeft maatregelen genomen.

Het Laatste Nieuws 16.03.1896 blz. 2

Laffe moordpoging TE WOLVERTHEM

Gister namiddag is het parket van Brussel in onze gemeente afgestapt om een onderzoek te doen over een drama dat er heeft plaats gehad.

Een hoeveknecht, Filip Verhulst, 20 jaar oud, had een jongeling der gemeente, Frans Potiers, 23 jaar oud, een doodelijke haat toegezworen. Over eenige dagen zag de hoeveknecht zijn vijand tegen eene hooimijt zitten slapen. Hij sloop naar den jongeling toe en viel hem verraderlijk aan. De arme jongeling werd erg afgetakkeld. Eergister avond, toen Potiers alleen huiswaarts keerde, wilde het toeval dat hij ontmoet werd door Verhulst. De hoeveknecht, die met een knuppel gewapend was, sprong naar Potiers toe en sloeg hem zoo fel hij maar kon. Toen het slachtoffer het bewustzijn verloren had, dacht Verhulst dat hij hem gedood had. Hij keerde huiswaarts en legde zich te bed. De arme Potiers werd eerst geruimen tijd nadien op den steenweg uitgestrekt gevonden door voorbijgangers, die hem naar zijne woning overbrachten. De toestand van den gekwetste is erg.

Vooruit 13.08.1913 blz. 2

KAN U HELPEN ?

MEISE GEDENKT DE GROOTE OORLOG

In 2018 organiseren we de tentoonstelling over de eerste wereldoorlog.



Voor deze tentoonstelling is onze erfgoedkring nog steeds op zoek naar foto's, documenten, diploma's, enz... van onze oud-strijders.

Momenteel hebben wij lijsten van een 50-tal gesneuvelden en circa 420 soldaten die de oorlog overleefd hebben, maar waarvoor we nog steeds op zoek zijn naar bijkomende informatie.

Ook foto's (!) en voorwerpen van onze gemeente uit die periode zijn erg welkom.



En kent u nog **verhalen** over onze gemeente die over die periode verteld werden? Wij hebben al een aantal getuigenissen genoteerd of op video opgenomen, maar als u nog iets weet over de mensen en de gebeurtenissen hier in 1914 – 1918: contacteer ons dan alsjeblief, vóór het in de vergetelheid verdwijnt...

U kan deze informatie en voorwerpen schenken of in bruikleen geven (dan met een ontvangstbewijs). Wij komen al deze zaken bij u persoonlijk thuis ophalen.

U kan Berla bereiken door te mailen naar:

erfgoedberla@live.com of **artemis-jv@hotmail.com**

of via de GSM nr. **0478.69.55.30** van de voorzitter.

Als u bij ons wat binnenbrengt, dan kunnen wij u als erfgoedkring verzekeren dat uw herinneringen en stukken met zorg bewaard en nuttig gebruikt zullen worden. Zij zullen in ieder geval nooit verloren gaan.

HET HUIS VASTENHAEKEL - VAN HORICK IN WOLVERTEM

Herwig Cornelis

Een van de pareltjes van het historisch erfgoed van Wolvertem is wel het huis genaamd "Vastenhaekel - Van Horick" gelegen in de Godshuisstraat. Het werd in 1662 door de abdij van Dielegem gebouwd, waarvan Wolvertem toen afhing.

In die periode waren de meeste gronden eigendom van enkele heren – al dan niet van adel – en van de kerken.

Desondanks was er in Wolvertem en in heel Vlaanderen grote armoede en heersten er vaak ziektes zoals de pest. De pachters moesten de landeigenaars betalen voor de grond die ze bewerkten. Vaak volstond hun opbrengst niet om te overleven.

Bovendien waren er voortdurend oorlogen. Ook de godsdienstoorlogen hebben onze bevolking veel onheil gebracht.

Toch slaagden enkele grooteigenaars en edellieden erin om kerken en kastelen te bouwen, waarvan er nog ettelijke in onze gemeente te zien zijn.

Zoals reeds vermeld, bouwde de abdij van Dielegem in 1662 (volgens sommigen in 1660) een pastorie in Vlaamse renaissancestijl. De toenmalige superior van Dielegem was Hieronymus Bulens. De voorgevel werd versierd met het wapen van Dielegem.

Het gebouw werd opgericht met onderaan witte zandsteen en daarboven baksteen en een zadeldak.

In 1773 werd op aanvraag van pastoor Stoefs door de abt van Dielegem een tweede deel aangebouwd, dat iets lager dan het oorspronkelijke deel ligt.

In die zelfde periode werden grootse schilderwerken aangebracht die intussen herhaaldelijk gerestaureerd werden en nog steeds te bezichtigen zijn, zij het in een andere vorm: in de zeventiger jaren van de 20^{ste} eeuw werden ze namelijk letterlijk in stukjes gesneden en die stukken zijn sindsdien nog in de OCMW-lokalen te bewonderen.

De ingang van de pastorie lag aan de huidige Van Horickweg en was toegankelijk via een ophaalbrug over de Molenbeek.

Bij de Franse invasie na de revolutie werd ons land op het einde van de 18^{de} en begin 19^{de} eeuw veroverd en gedwongen de Franse wetten én taal toe te passen.

Bovendien werden zowat alle kerkelijke goederen in beslag genomen. De pastorie kon ontkomen aan die beslagname door er een school van te maken.

In de loop ter tijden werden diverse restauraties doorgevoerd, zo onder meer in 1903.

Bij die restauratie ontdekte men achter het wapenschild van Dielegem een ander wapenschild "plus aultre", dat stamt uit de periode van Keizer Karel.

In 1904 maakt ene Anne-Marie Van Horick, wonende in Brussel, een testament waarbij zij al haar goederen aan de gemeente Wolvertem schenkt op voorwaarde dat deze met dat geld een gesticht voor armen, wezen en gebrekkigen zou oprichten.

Zij overlijdt in 1908 en hoewel haar familie het testament gaat betwisten, kan de gemeente het legaat ontvangen. Met dit geld koopt de gemeente de pastorie met de bedoeling de testamentaire wens van juffrouw Van Horick te vervullen.

In september 1908 werd een *Bureel der Godshuizen* opgericht om met het geld van de erfenis de gewenste zaken te organiseren.

Mede door de eerste wereldoorlog wordt de bouw van het tehuis uitgesteld. Uiteindelijk wordt er werk van gemaakt in de twintiger jaren.

Op de vergadering van de openbare onderstand van 26.03.1926 wordt het testament van mejuffrouw Van Horick door de ontvanger "in de Nederlandse taal" voorgelezen. De commissie neemt het testament aan, beslist de pastorie aan te kopen en deze in "een godshuis te herschapen".

Dit alles wordt ter goedkeuring aan de gouverneur voorgelegd.

Op de vergadering van de commissie van 31.05.1927 wordt de beslissing van de gemeente waarbij de pastorie aan de commissie wordt afgestaan tenslotte goedgekeurd. In ruil moet de COO (*Commissie van Openbare Onderstand, opgericht bij wet van 1925*) een nieuwe pastorie bouwen.

Het Koninklijk Besluit van 20.09.1927 bevestigt dit alles.

Deze nieuwe pastorie werd tenslotte in 1928 in gebruik genomen

Tijdens de vergadering van 05.09.1928 worden de *Dochters van Maria* gevraagd om het beheer van het godshuis waar te nemen

Uiteindelijk werd het nieuwe rusthuis op 03.07.1929 geopend.

Het gebouw werd daarna enkele keren uitgebreid en in 1969 besliste de COO om zelf met eigen personeel het beheer te voeren. Sedertdien werden nog heel wat aanpassingen uitgevoerd, onder meer om de veiligheid te verbeteren.

In 1947 werd een nieuw gebouw aan de pastorie aangebouwd en in de tachtiger jaren werden weer een hele reeks verbeteringen uitgevoerd.

Uiteindelijk werd in de jaren 2005 een volledig nieuw en modern rusthuis opgericht, waar plaats is voor 64 bewoners.

Bij de fusie van Wolvertem met Meise verdween de naam COO en werd deze instelling voortaan het OCMW (*Openbaar Centrum voor Maatschappelijk Welzijn, opgericht bij wet van 1976*) genoemd.

Er werd toen ook beslist het gebouw de naam te geven van de erflaters: Vastenhaekel - Van Horick. Juffrouw Anne-Marie Van Horick was de dochter van de heer en mevrouw Van Horick-Vastenhaekel. Zij was ooit, samen met haar eveneens ongehuwde nicht juffrouw Vastenhaekel, bij de Zwartzusters in Dendermonde verzorgd geweest. Daar hoorden zij over de ellende en armoede in Wolvertem via de toenmalige Wolvertemse pastoor Smit en dat was in de herinnering blijven hangen...

Intussen is het OCMW tot het centrum van de sociale steun voor de ouderen, minderbedeelden en vluchtelingen in onze gemeente uitgegroeid.



*Het oude pastorijgebouw met daarachter nog de vroegere verblijven van het rusthuis.
(foto: 'meester' Frans Steps, 1971).*

Wolverthem

Jauner-Pullinck, Wolverthem

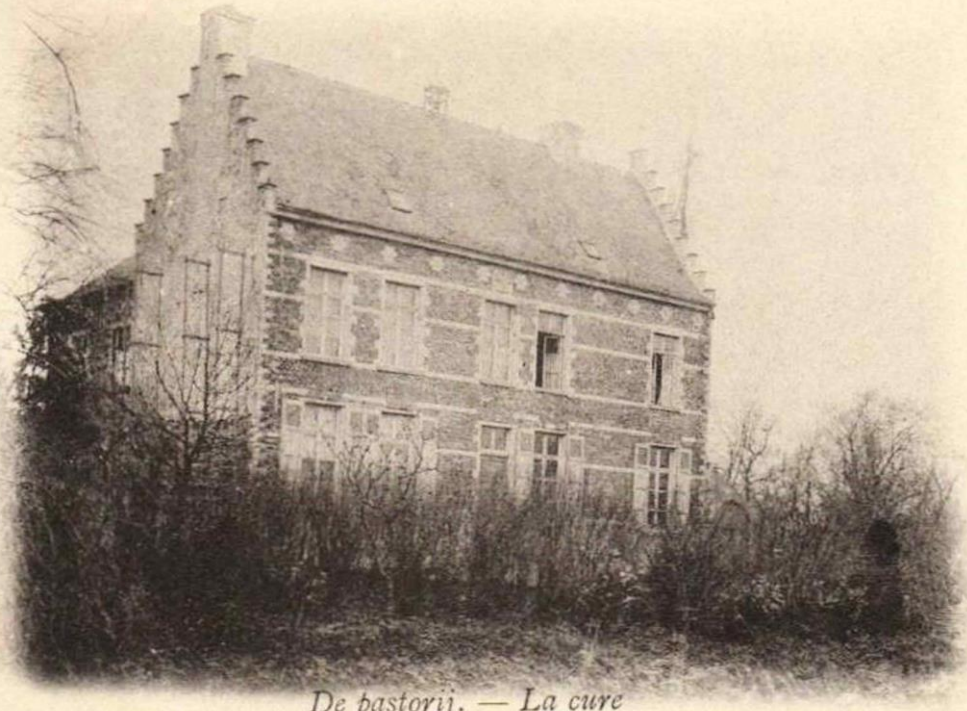

De pastoriĳ. — La cure

WOLVERTHEM LA CURE DE PASTORIĲ





DE OPMETING VAN HET WOLVERTEMSE GODSHUIS 1921

Eric Van Baelen

In het voorgaande artikel staat de overgang van pastorie naar rusthuis beschreven.

Dé grote bestemmingswijziging vond dus plaats in jaren '1920, toen er ook ingrijpende verbouwingen hiervoor gebeurden.

En net uit die periode is nu een document opgedoken dat een prachtige en unieke kijk geeft op dat pand net vóór die werken begonnen.

Als achtergrond: architectuurstudenten moesten traditioneel als deel van hun opleiding ook bestaande historische gebouwen gaan opmeten, beschrijven en uittekenen.

Achteraf bleek dat niet alleen nuttig voor hun vorming, maar is er daarmee tegelijkertijd ook een schat aan documentatie achtergebleven.¹

In februari 2004 werd er bij een Brugse antiquair een bundel van dat type tekeningen van die Wolverteemse pastorie geveild.

Het betrof een voorblad en 15 tekeningen, binnen kaders van 380 x 230 mm, alle zwart-wit.

Er staat weinig informatie bij, alleen zien we op het titelblad een verwijzing naar de (Brusselse) school "St.-Luc" en een jaartal "1921".

Wim Van Campenhout haalde dat lot binnen en betaalde er toen zo'n € 80 voor.

Enkele jaren later, eind 2008, bood hij die tekeningen aan bij de mensen die toen met de werken aan het OCMW-rusthuis bezig waren, maar die waren "niet geïnteresseerd"...

De hele bundel ging dus terug de kast in en gelukkig voor de kennis van ons erfgoed was hij nu belangeloos en spontaan bereid om Berla deze zaken te laten publiceren, waarvoor onze dank.

¹ Zie in dat verband ook de opmeting van het kerkje in Oppem in ons tijdschrift nr. 110 dd. december 2016.

Presbytère de Wolverthem.

Restauration.

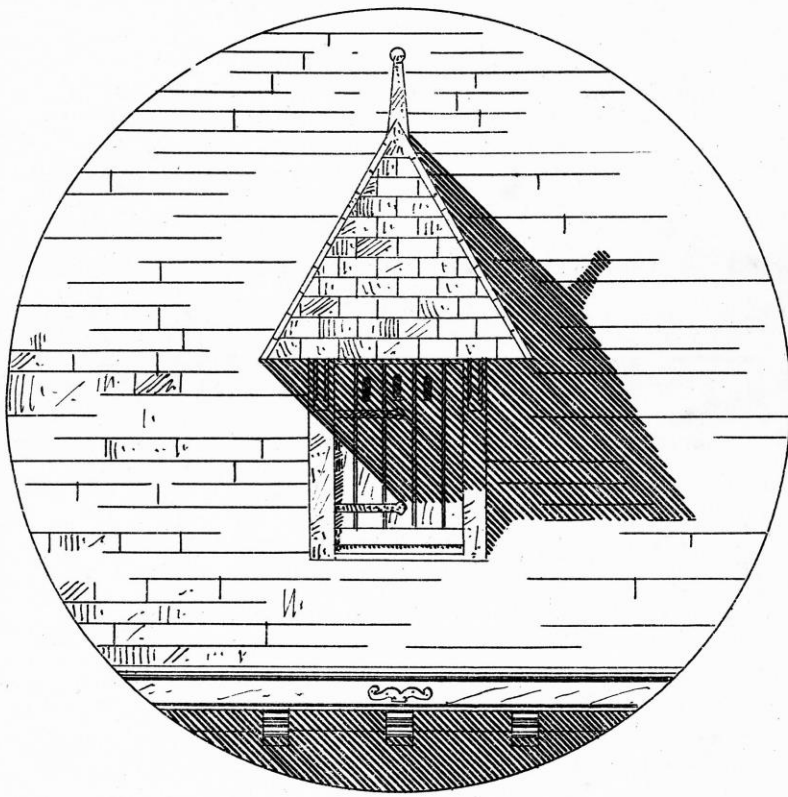

10 10^{bre} 1921.
J. P.
J. P.

Ecole S^t Luc.
Schaerbeek.

PANCHE 1.

Façade principale.

Wolverthem.

Ech: 1%.

Brique employée: 27x13x6cm.
Joint: 1cm.

Construction en pierre et
brique.

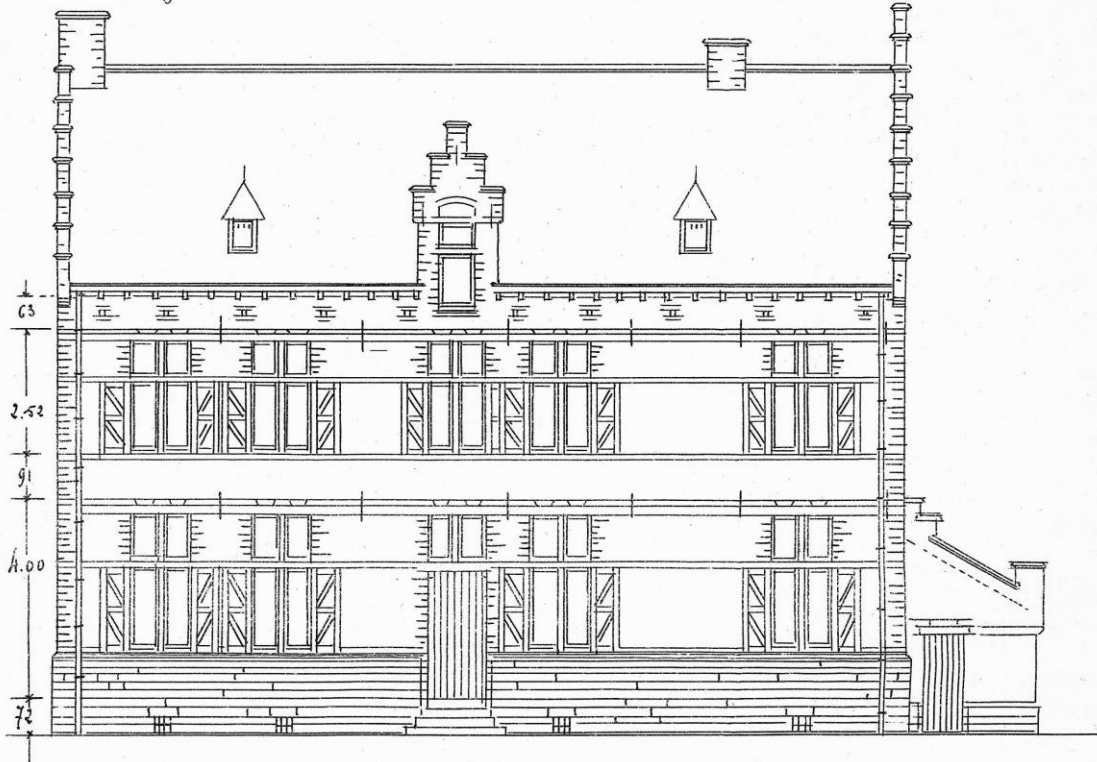

Plan du Rez-de-chaussée.

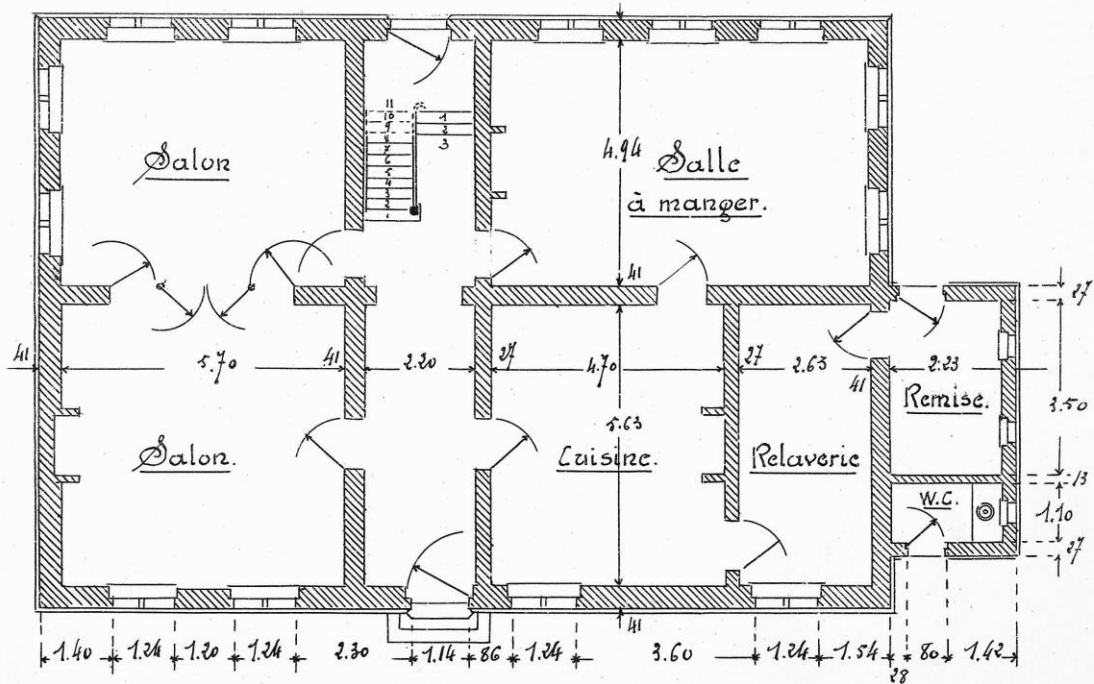

PANCHE 3.

Wolverthem.

Plans du solivage.

Ech. 1%.

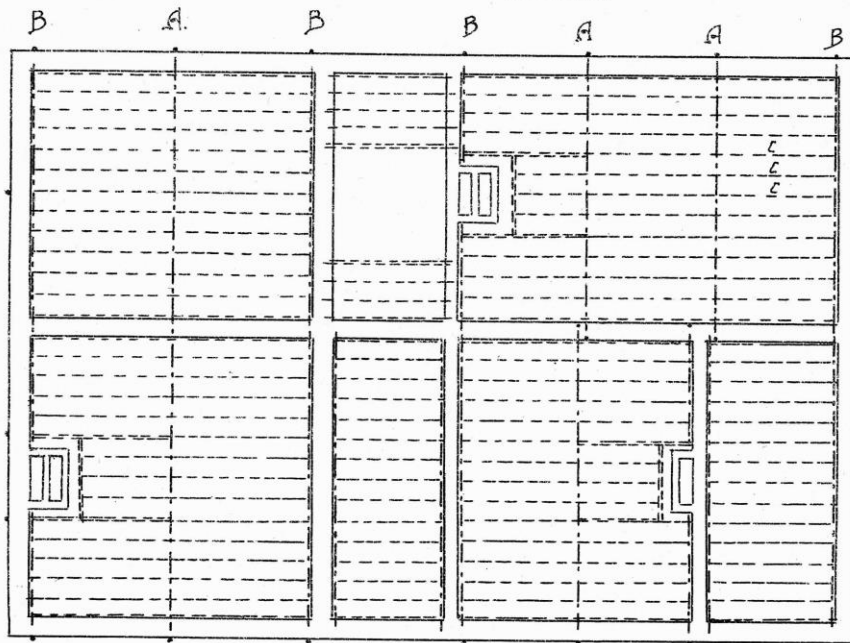

Parquet du grenier.

Le bois de chêne seulement est employé.

A: Sommiers: 30/55

B: Rambordes: 13/18

C: Solives 10/10.

D: Chevetre de 16/30.

soutenus par des corbeaux en pierre placés tout des deux cotés environ.

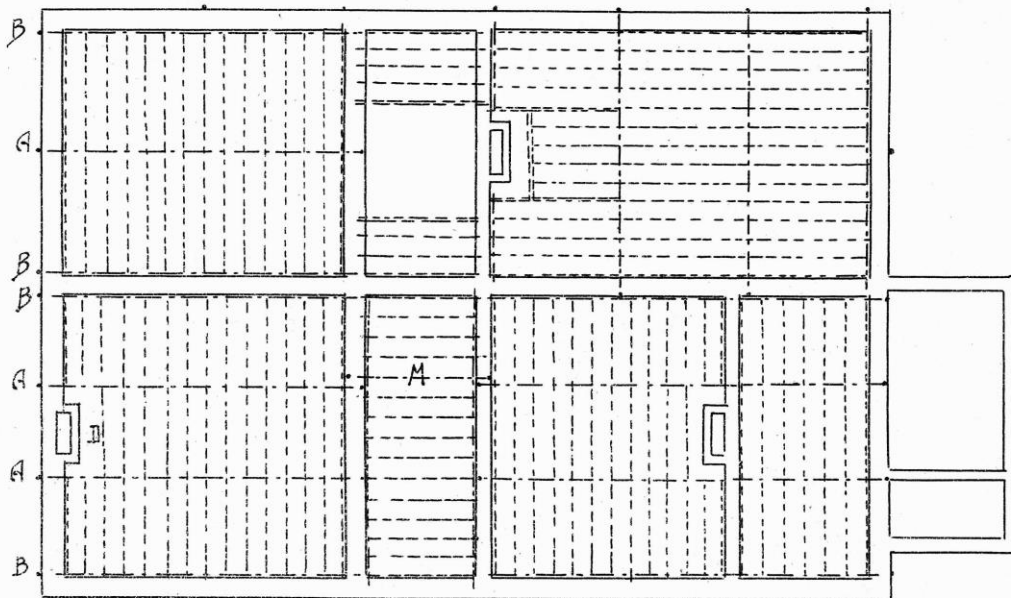

Parquet de l'étage.

En M: une pièce de 25/30 pour supporter une cloison d'une demi-brique.

coupe verticale.

Ech. 1/10.

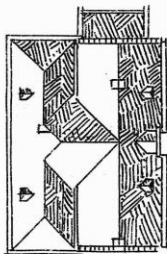
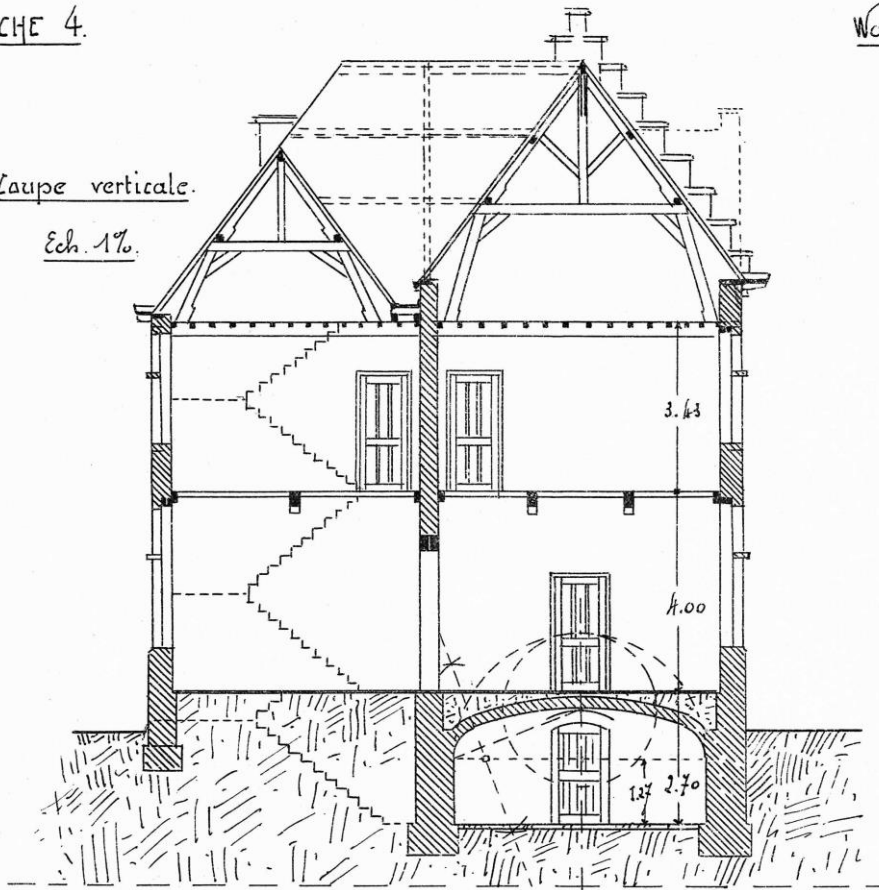

Par des Toitures.

Façade latérale

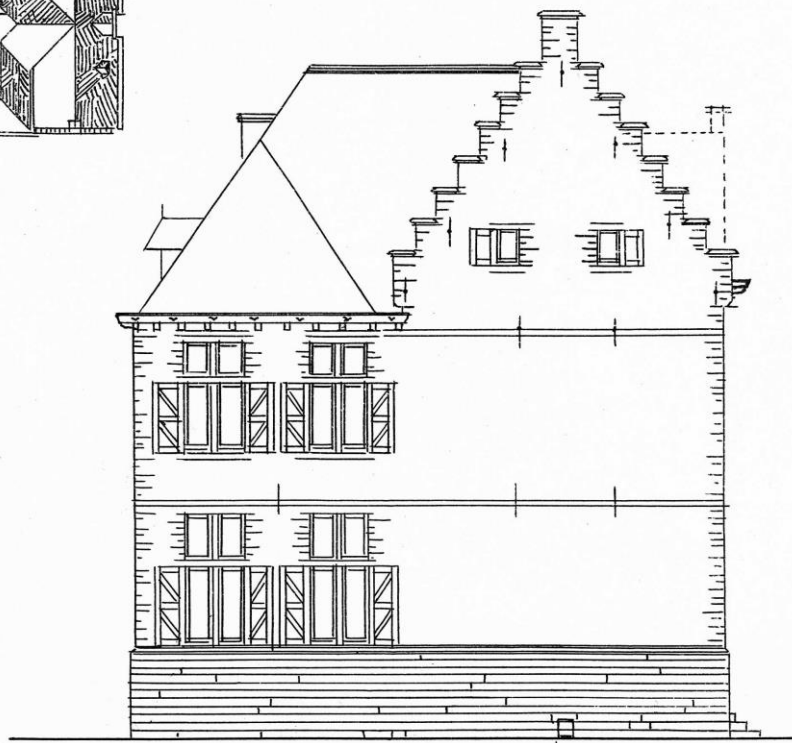

RANCHE 5.

Judas. Ech. 1/4.

Wolverthem.



PLANCHE 6.

Wolverthkem.

Porte d'entrée.
5%.

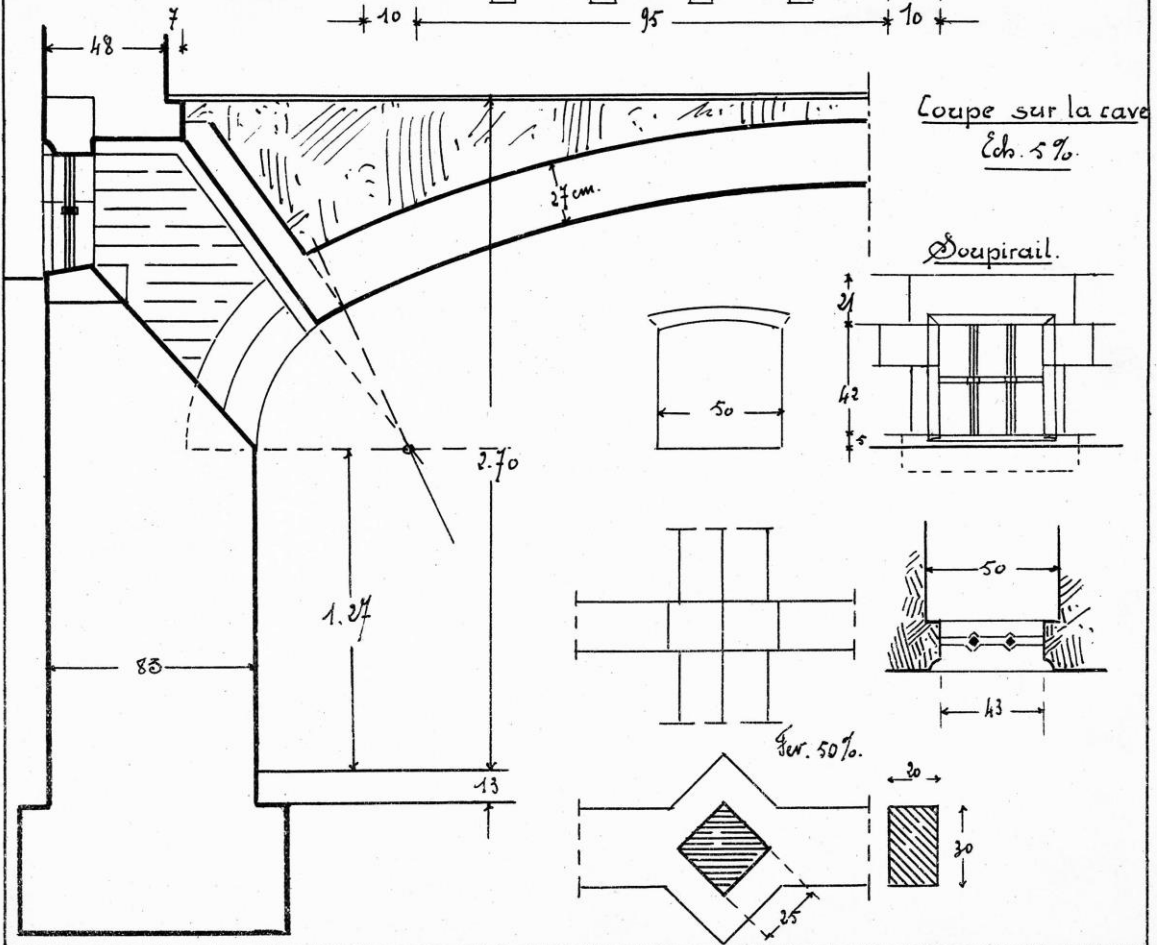
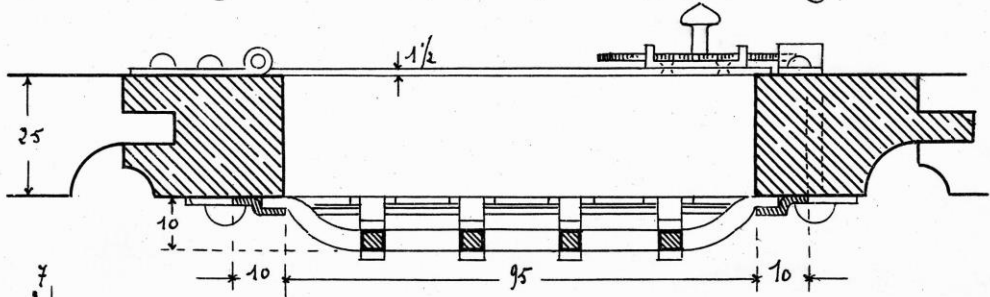
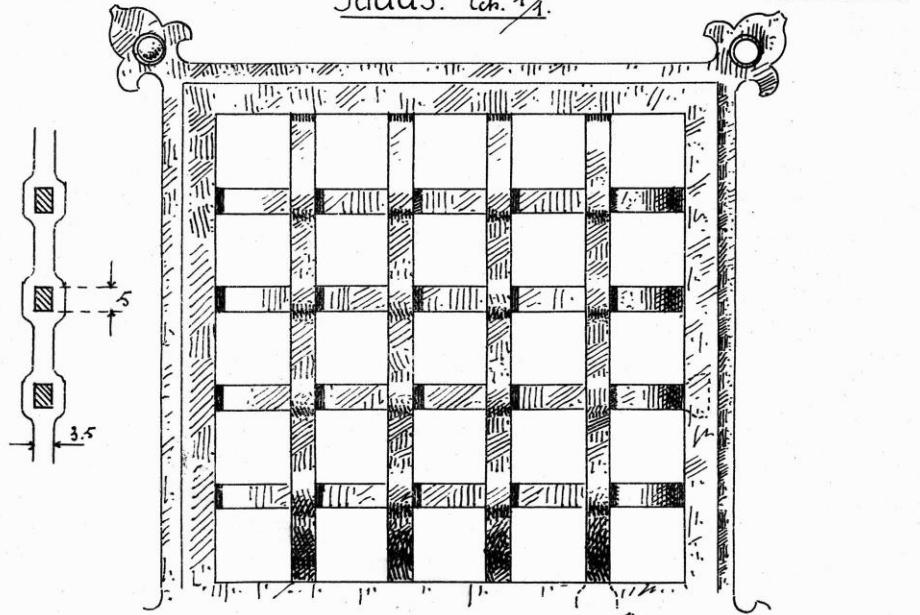
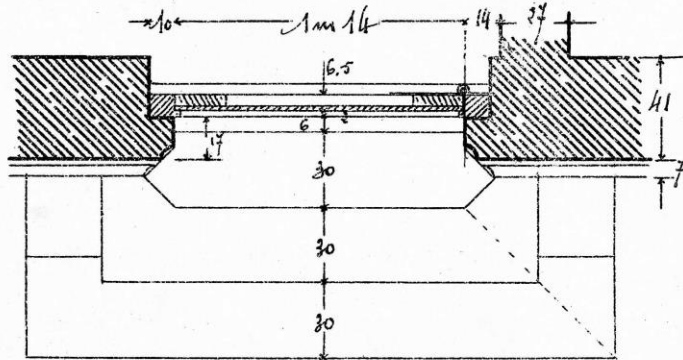
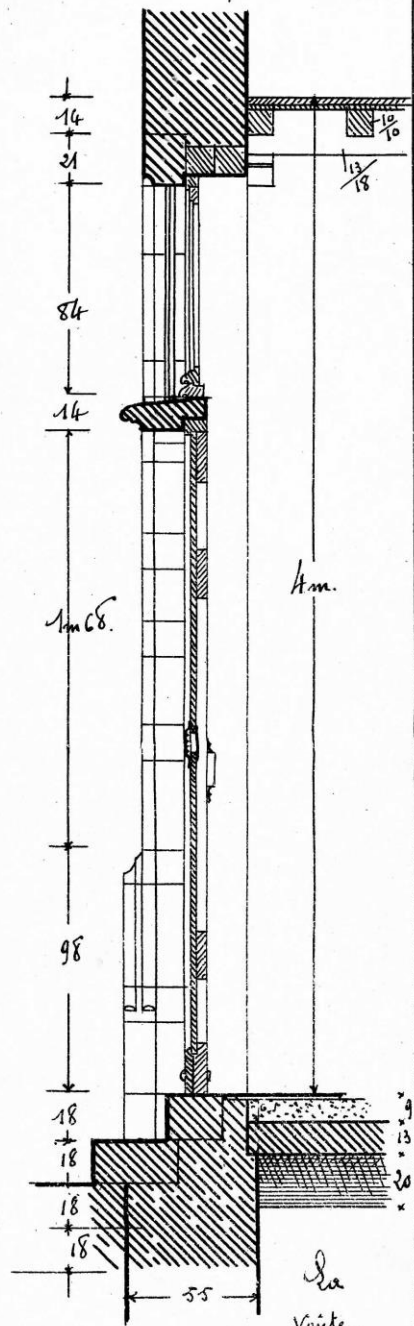
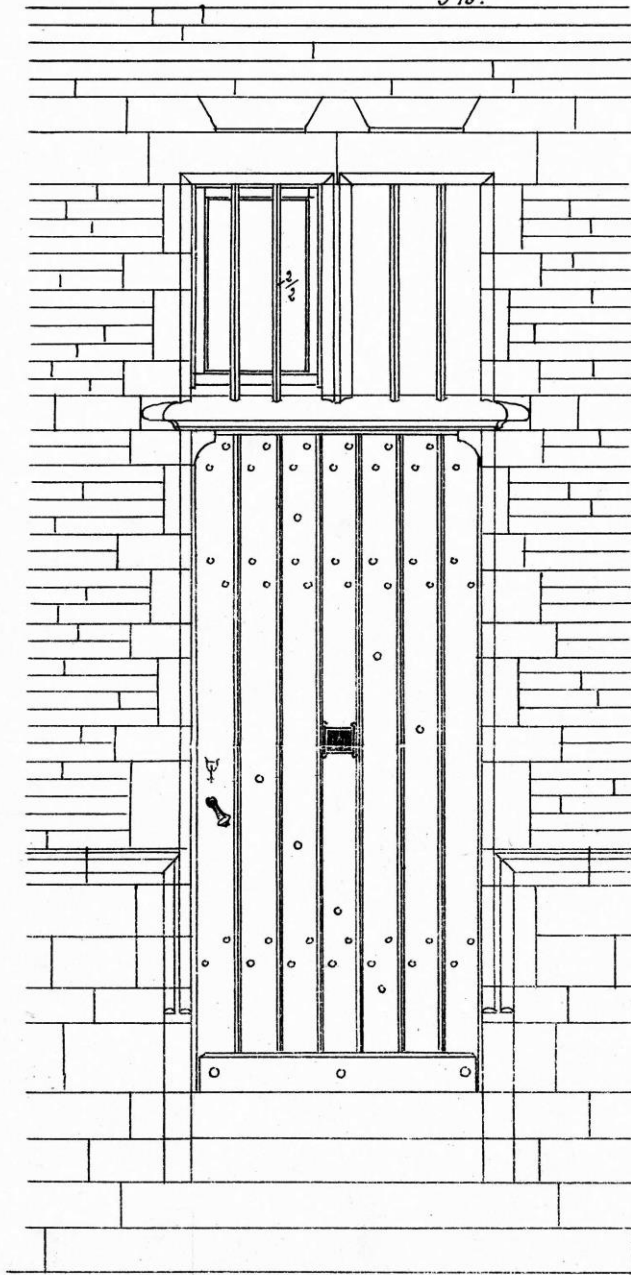

La
Voûte,
au-dessous du
vestibule d'entrée est
un arc bombé d'une
demi-brique d'épais.

Brique employée:
27 x 13 x 6.
Joint: 1cm.

PLANCHE 7.

Fenêtre du Rez-de-chaussée.

Wolvertkem.

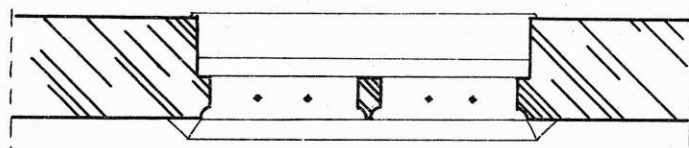

Loupe CD.

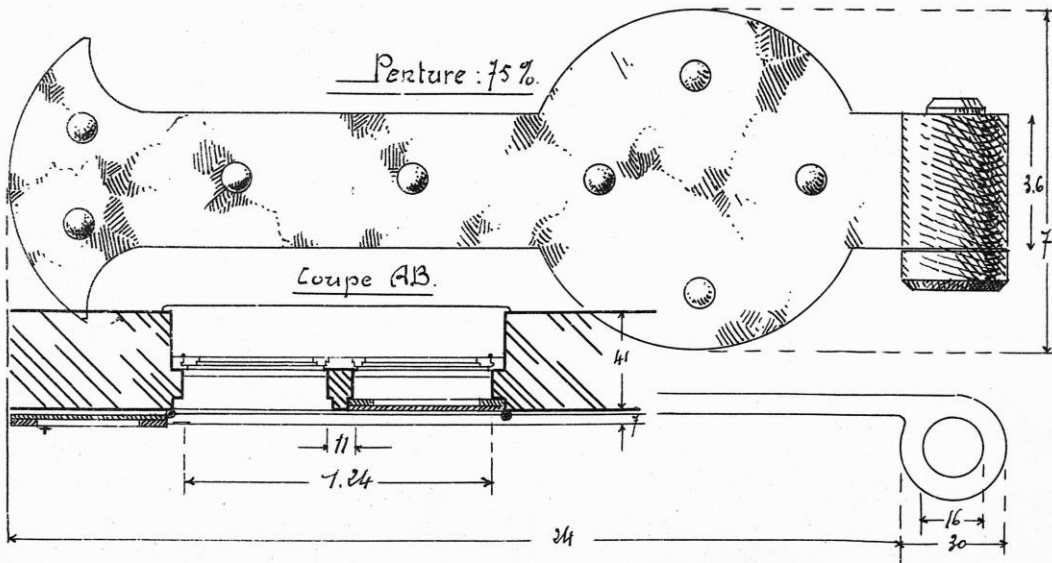
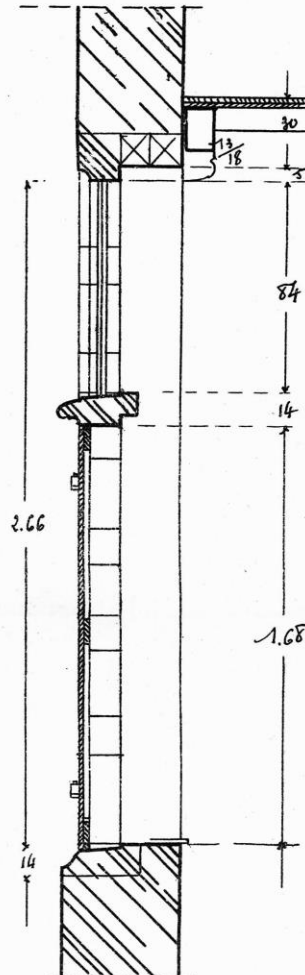
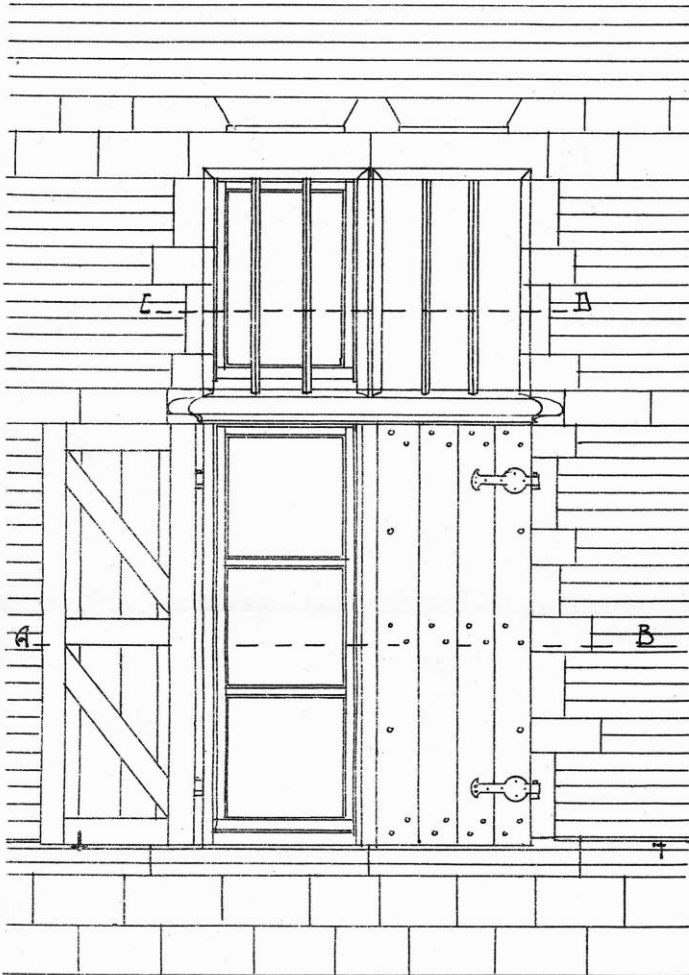
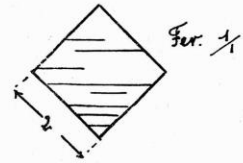

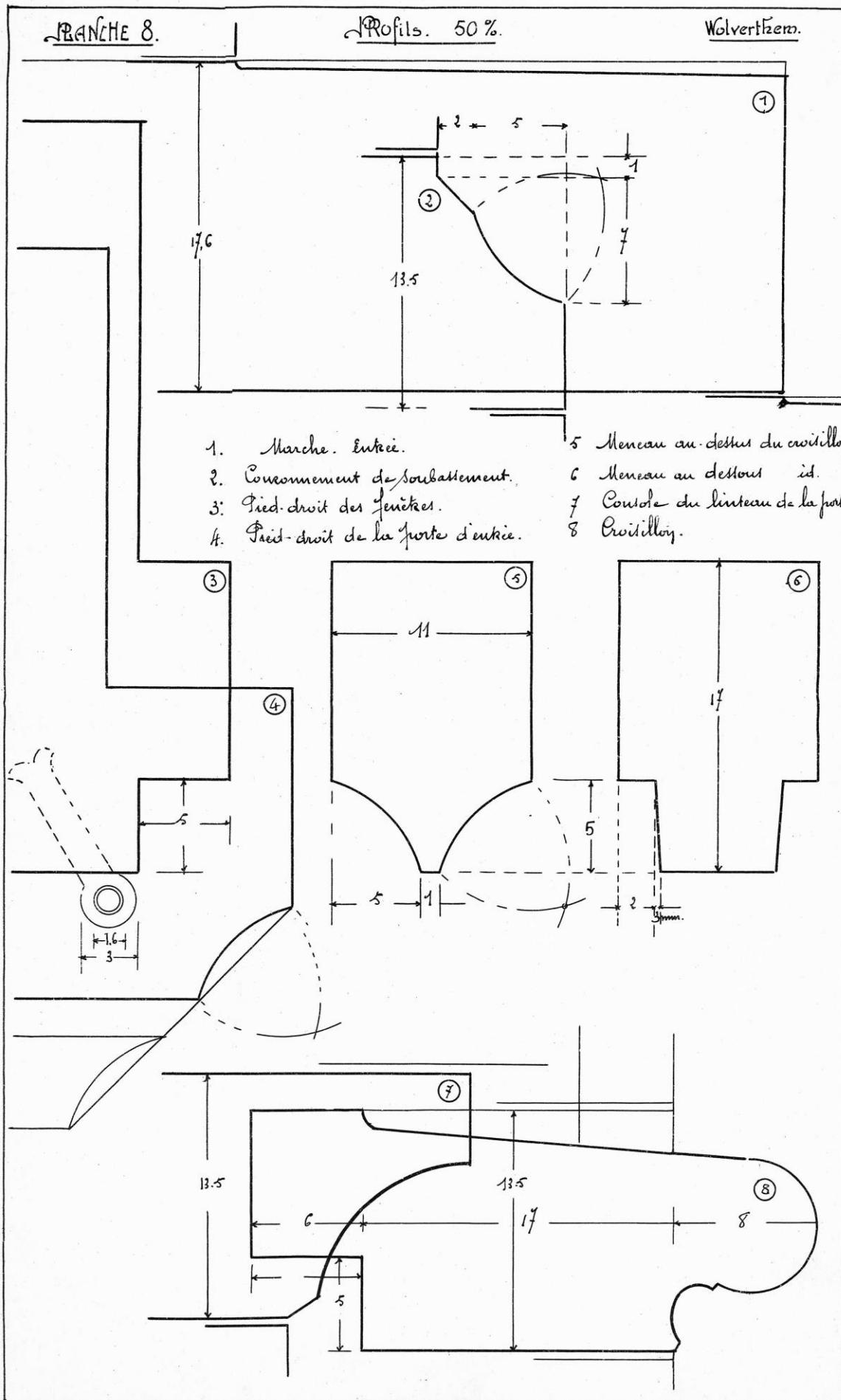

- | | |
|-------------------------------------|----------------------------------|
| 1. Marche. Entrée. | 5 Meneau au-dessus du croisillon |
| 2. Commencement de soubattement. | 6 Meneau au dessous id. |
| 3. Pied-droit des fenêtres. | 7 Console du linteau de la porte |
| 4. Pied-droit de la porte d'entrée. | 8 Croisillon. |

BRANCHE g.

Ferme de la charpente.

Wolverthem.

Ech 3%.

Détails : 10%.

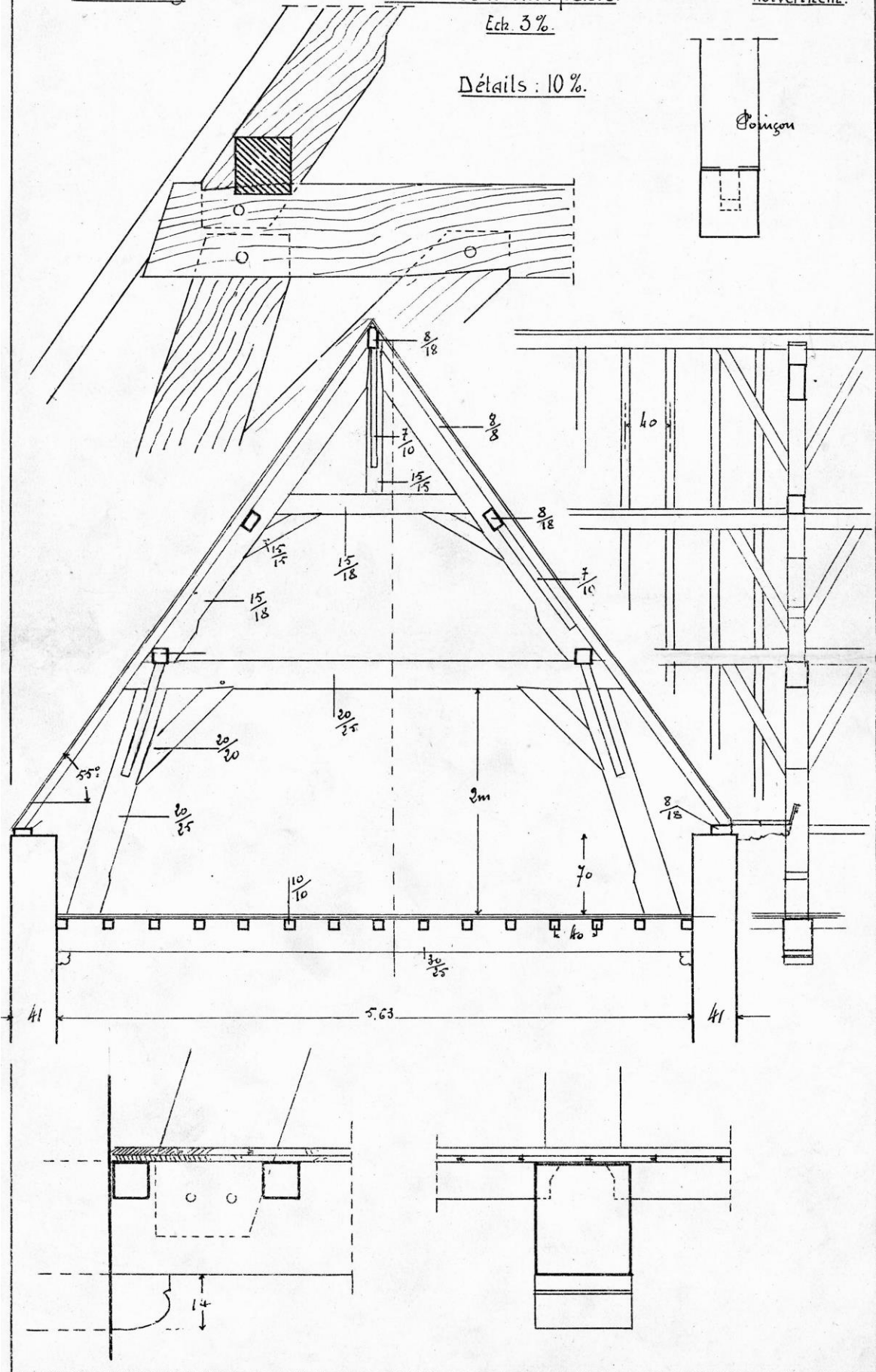

Dessus.

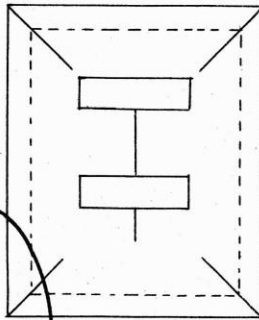

Pignon
et
souche de
cheminée

Ech. 5%.

Coupe

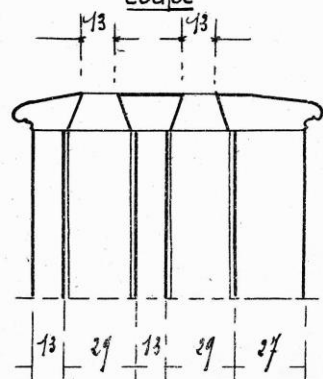

Dessus.

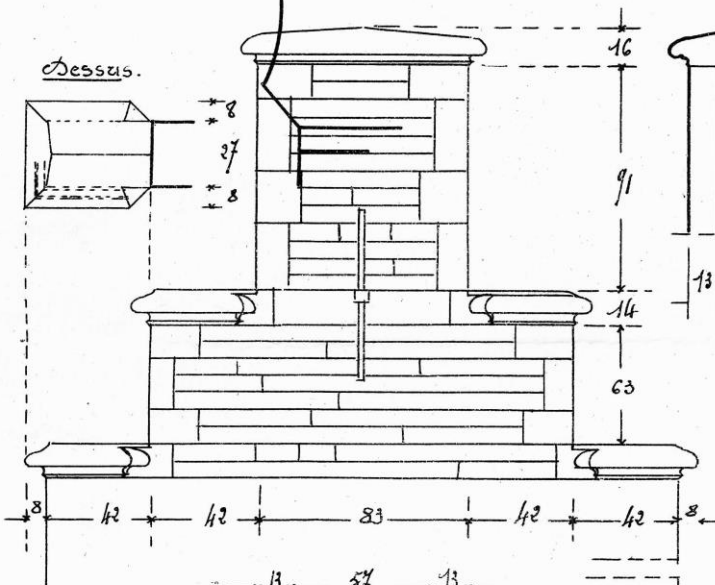
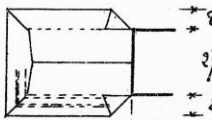

Et à l'intérieur,
les tuyaux de la
cheminée ont un
écartement de
1cm 1/2.

Coupe horizontale.

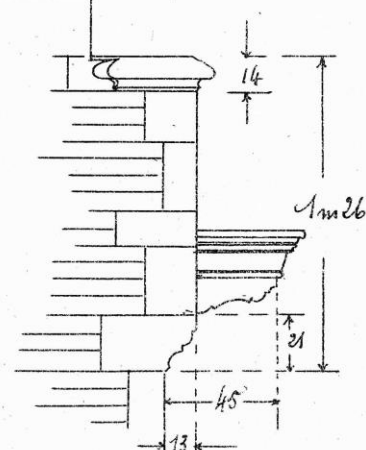
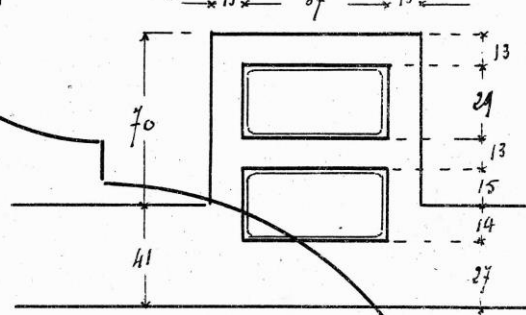

Profils : 100 p. 100.

Entre deux briques : joint de 1cm.
Entre deux pierres : joint de 5mm.

RANÇHE 11.

Wolverkem



PLANCHE 12.

Wolvertkern.

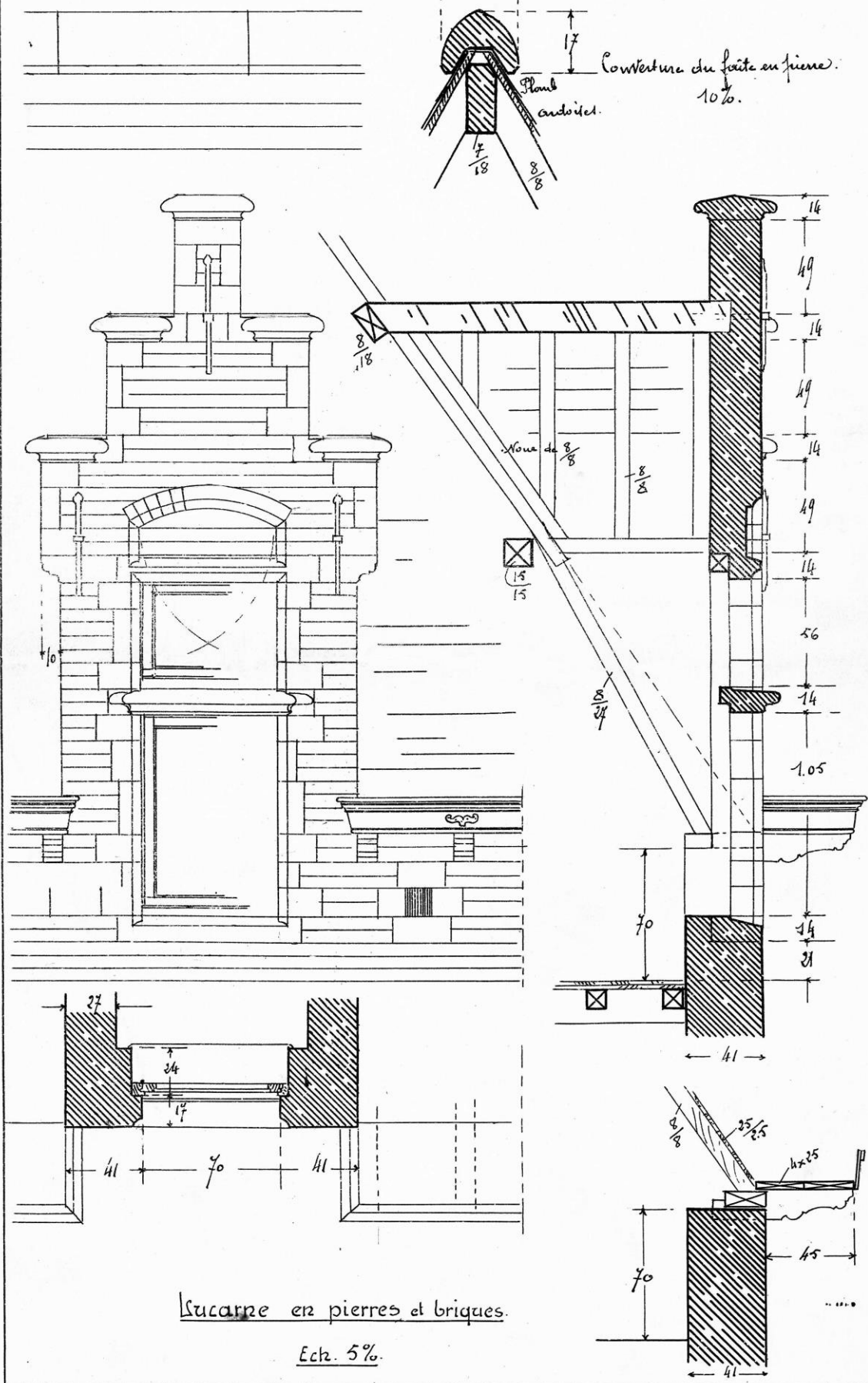
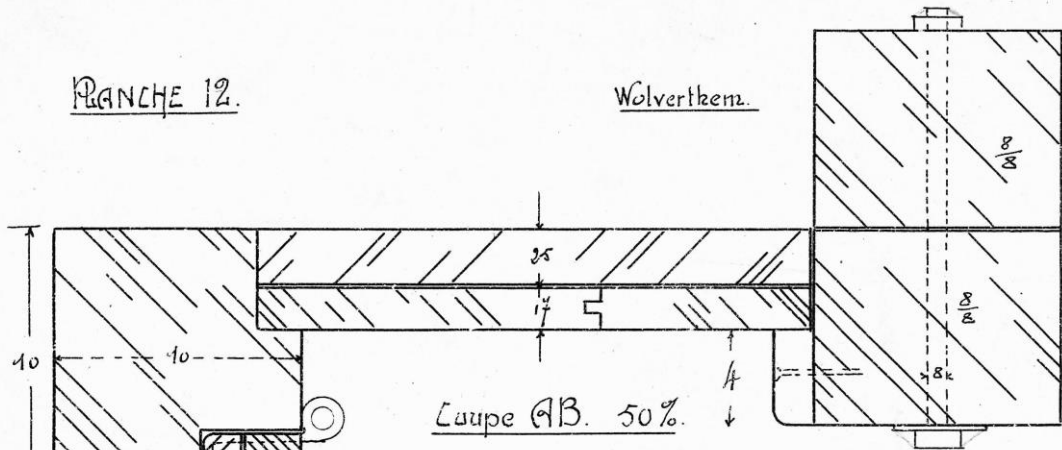

Coupe A-B. 50%.

Lucarne en bois.

Ech. 5%.

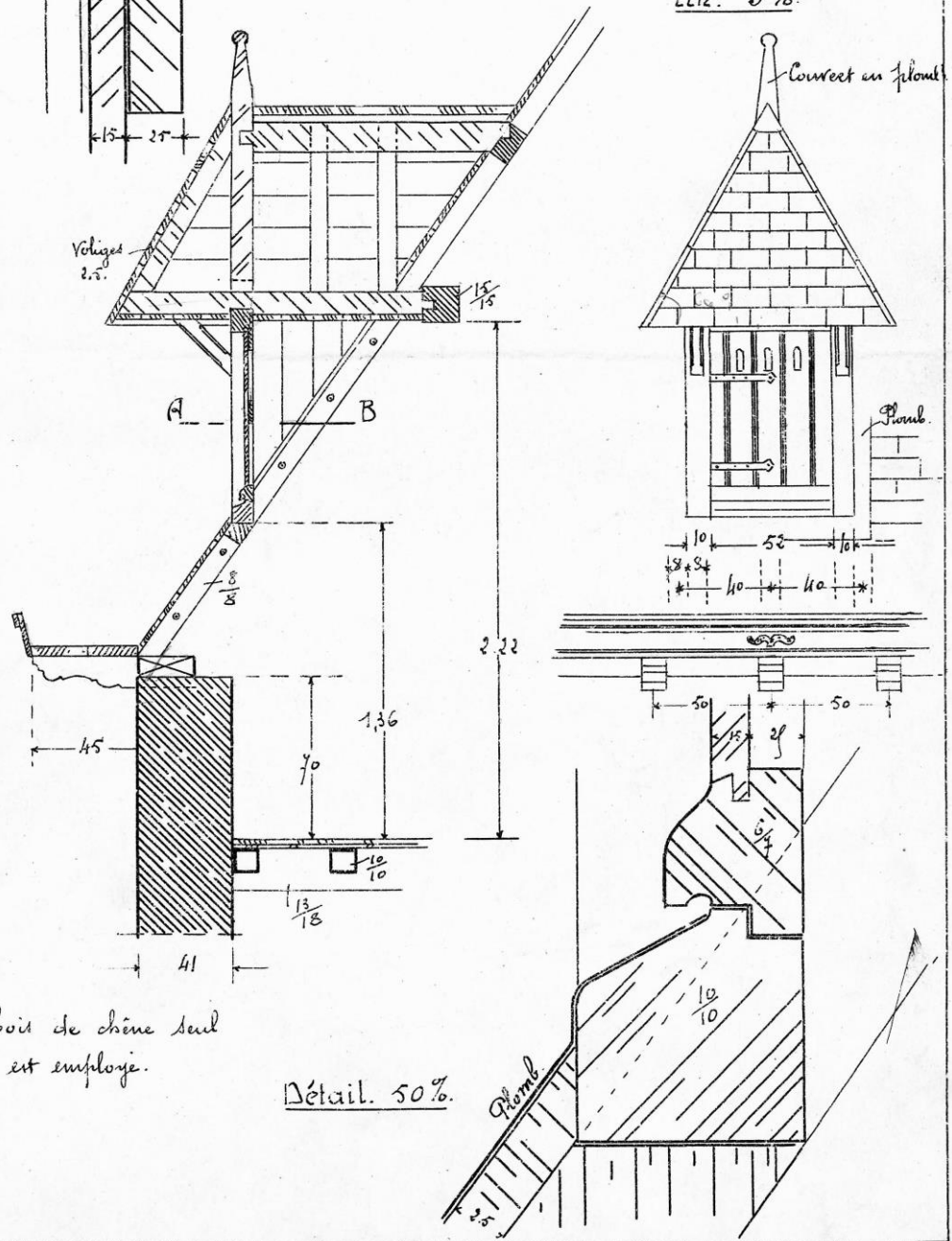

Le bois de chêne seul est employé.

Détail. 50%.

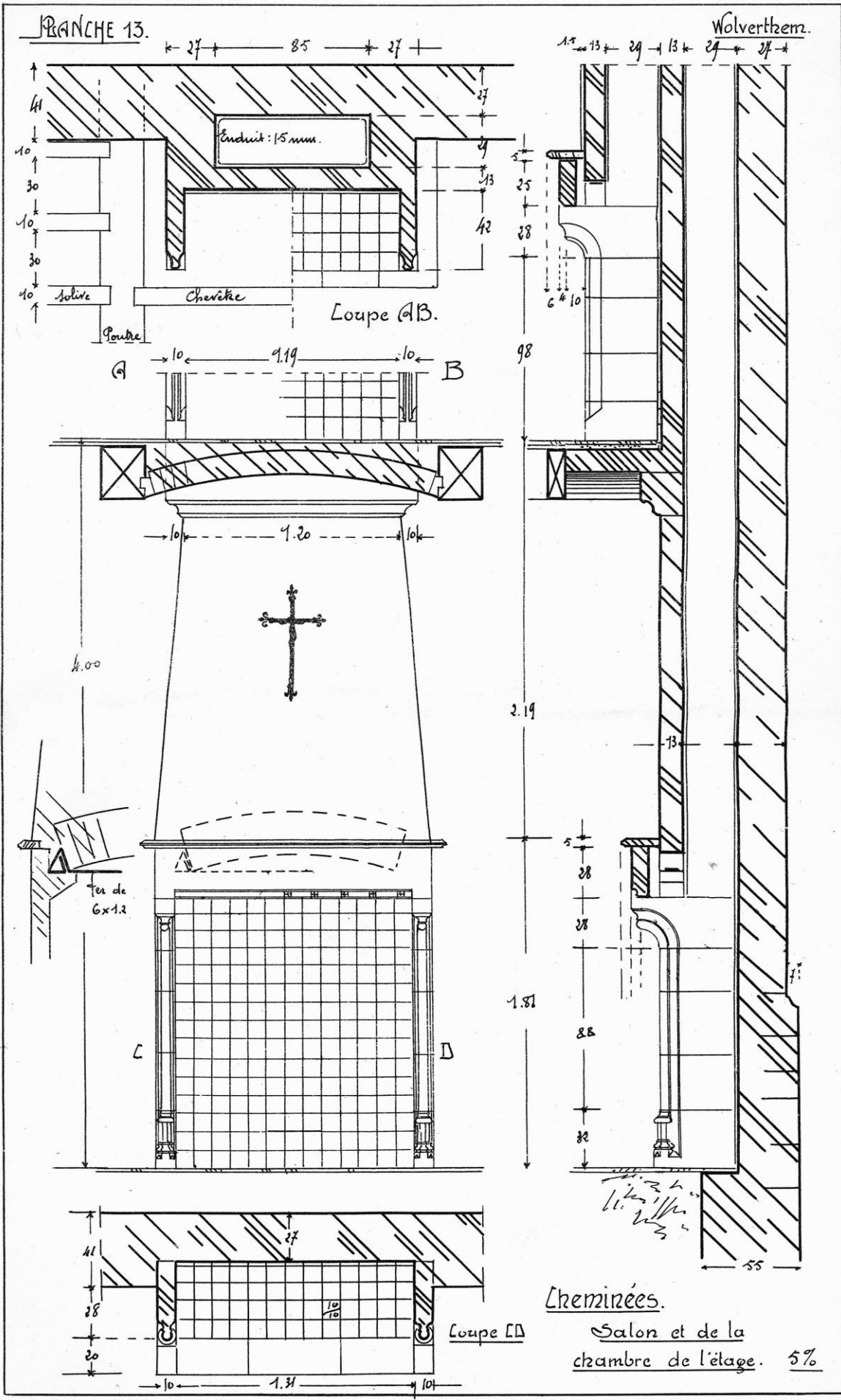

Détails de cheminées
50 %

Cheminée du salon.

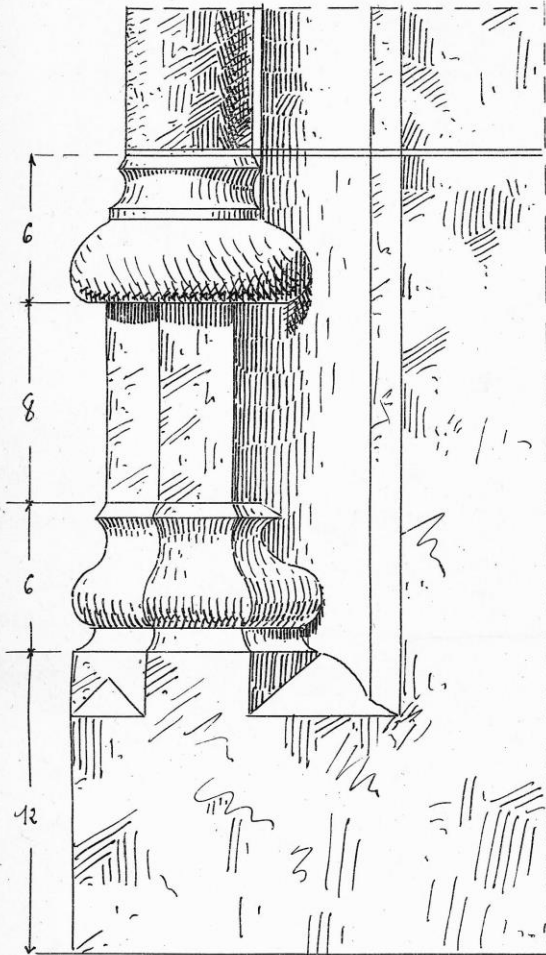

Cheminée de la salle à manger

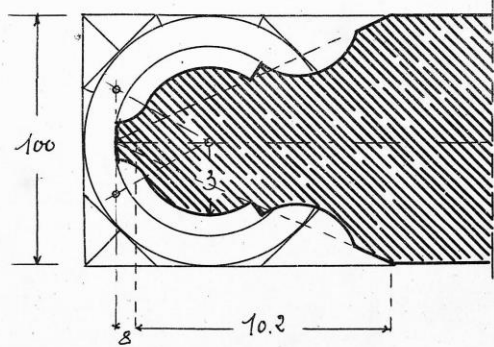
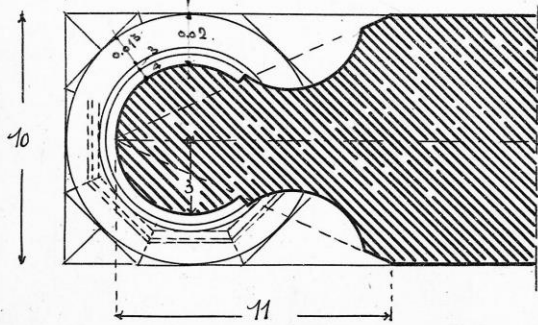
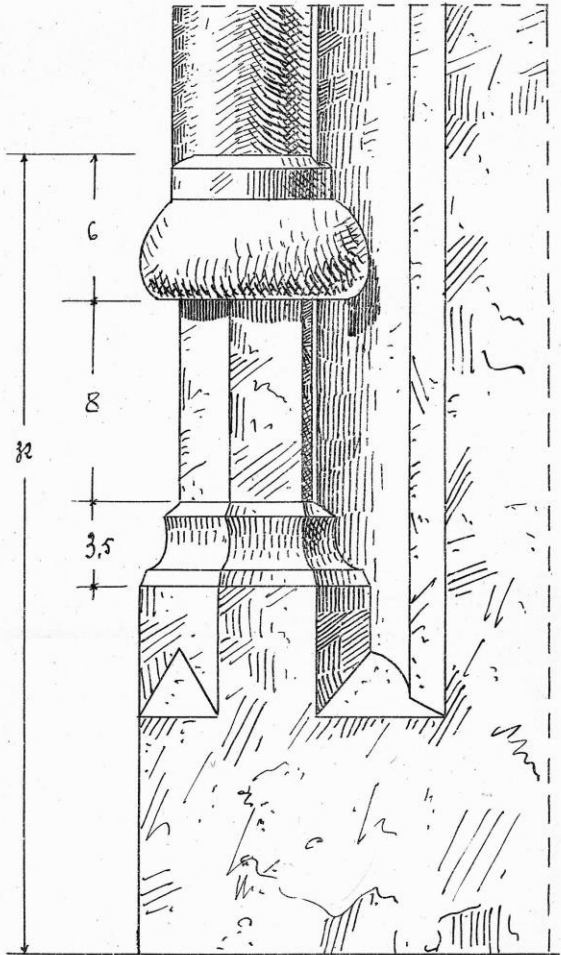

BRANCHE 15.

Escalier. 5%.

Wolverthem.

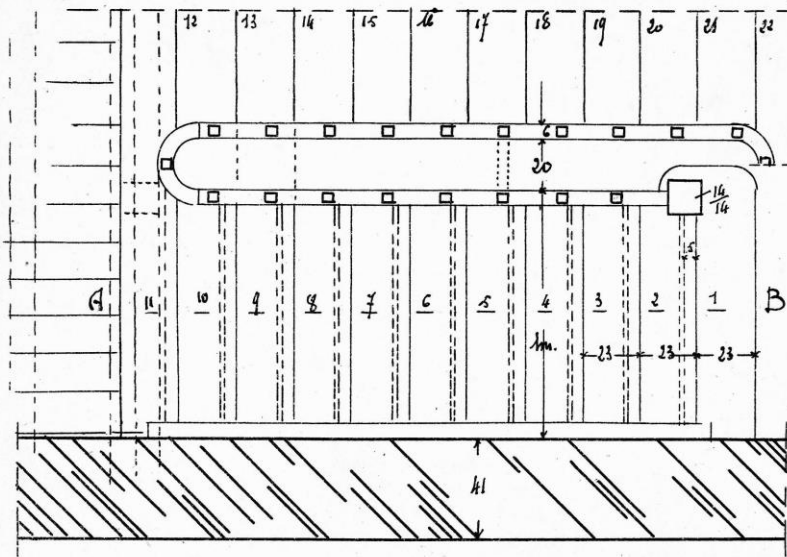

Petit balastre

Ech. 100/100.

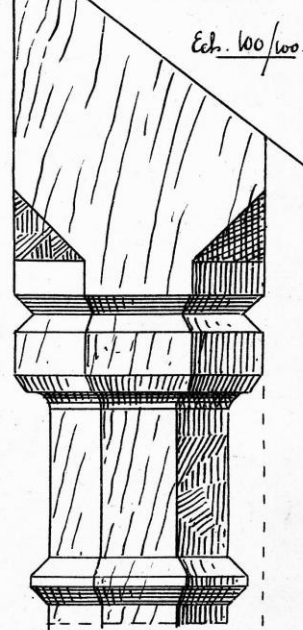

Coupe suivant
la droite A-B
du plan.

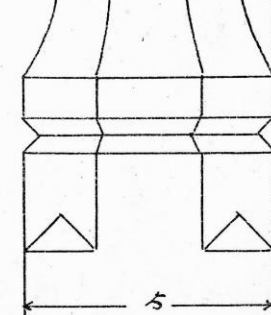
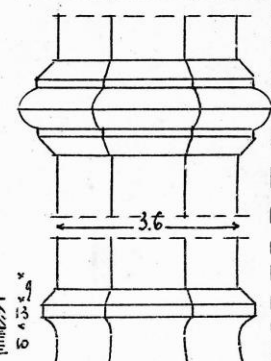
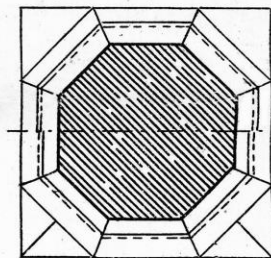
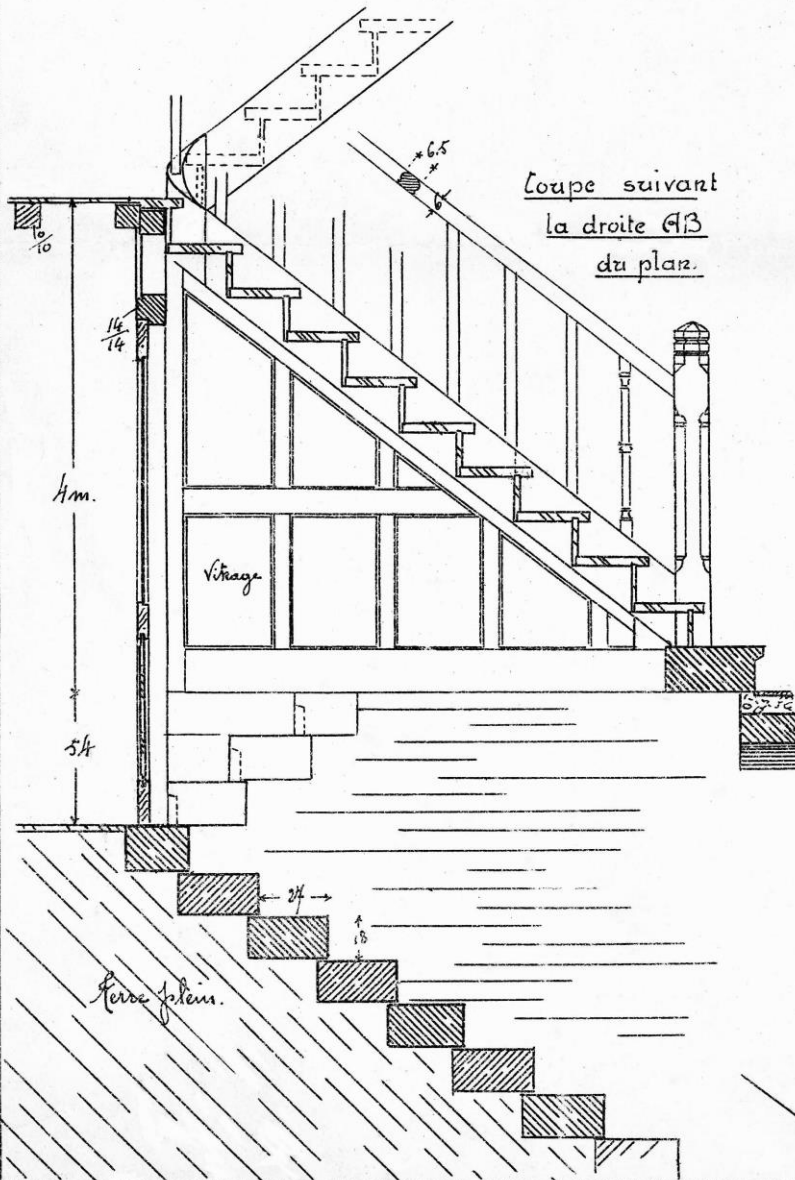

William Van Hemelrijck publiceerde in het verleden in de uitgaven van de cultuurdienst van de gemeente al een aantal volkse verhalen met veel dialectwoorden rond 'meneer dokter'. Ééntje was er echter nog in de kast blijven liggen, dat brengen we nu...

DE KERSTMIS VAN MENEER DOKTOOR

William Van Hemelrijck

Meneer dokter duwde zijn fiets over het kleine paadje achter het huis en zette hem behoedzaam in het kolenhok.

Hij streek over zijn snor en bedacht dat hij toch een betere plaats moest zoeken voor zijn 'ijzeren paard' zoals hij zijn splinternieuw rijwiel noemde. Een sterke, solide fiets, op zijn maat gemaakt door de smid, die zich had ontpopt als fietsenmaker. Hij was er fier op dat meneer dokter op zijn materiaal reed, «*de kaater*¹ *zelf gemaakt op maat en ineen gebrazeerd*²».

Meneer dokter sloot de deur achter zich, trok zijn natte schoenen uit en hing zijn kleren aan de kapstok, zijn jas breed open om te drogen.

Hij bedacht dat het geen weer was om een hond door te jagen, maar plichtsbewust als hij was dacht hij alleen maar aan zijn jas en hoelang ze zou nodig hebben om fatsoenlijk te drogen: hij zou ze maar eens nodig kunnen hebben.

Het was bijna kerstmis en keek stiekem naar het pakje dat zijn vrouw voor hem had gemaakt, haar kerstcadeau voor hem. Hij wist wat er in zat, ze had het hem gezegd: «*uw sloefen*³ *zijn helemaal versleten, ik heb er nieuwe voor uwe kerstmis en riskeer het niet meer om die ouwe sleuren terug uit de voddezak te halen*». Ze kende hem, uiterlijkheden waren niet aan hem besteed.

Zijn patiënten waren zijn enige bekommernis. Soms konden ze hem niet betalen en gaven hem een koppel duiven of een konijn dat ze zelf kweekten. Dikwijls had hij dan nog hartzeer omdat hij wist dat het wellicht het enige fatsoenlijk eten was dat ze hadden.

Hij had het minder moeilijk met het kerstdiner dat zijn vrouw nu aan het klaar maken was in de

keuken: een malse fazant die Fille hem had gebracht als betaling. Nou ja, betaling, voor het behandelen van een negenoog⁴ op zijn bil. Meneer dokter wist goed genoeg dat die fazant zich niet toevallig in Fille zijn handen had doodgevlagen maar dat hij hem had gevangen in een hëtterenhaas⁵.

Meneer dokter vroeg geen uitleg en dacht bij zichzelf dat er dan toch geen zaad van een cartouche⁶ zou inzitten, wat nog gevaarlijk was voor de tanden.

Hij zette zich achter het duvelke⁷ dat snorrend brandde en een aangename warmte verspreidde en voelde zich al in kerststemming met de gedachte aan een lekker diner, met een goeie fles, hij was een fijnproever.

Zijn voldaanheid steeg ten top toen zijn vrouw ('*madam van den dokter*' zoals de mensen haar noemden, een titel die hij haar ook soms plagend toedichtte, maar hij zei steevast '*madam den dokter*'), bij hem kwam met zijn 'pakske' en zei: «*hier, 't is nog wel geen kerstmis, maar je mag ze al aandoen, zo op uw kousen aan de stoof is ook geen zicht...*»

Hij deed de pantoffels aan zijn voeten en voelde een weldoende warmte omhoog kruipen. Hij keek door het raam en zag dat het zachtjes was beginnen sneeuwen. Dat maakte zijn geluk compleet: buiten de kou, de sneeuw die alles veranderde in een schilderij zoals hij er eentje had hangen in de hal van het huis en de knusse warmte binnen.

Hij dommelde zachtjes in en werd plots wakker gemaakt door het geklingel van de deurbel, zo'n echte solide deurbel waarbij men moest trekken aan een stang die verbonden was aan een soort miniklok in de huiskamer.

¹ *Kaater*: kader.

² *Gebrazeerd*: gelast.

³ *Sloefen*: pantoffels.

⁴ *Negenoog*: grote steenzweer met verharde etter en een kring steenpuisten er rond.

⁵ *Hëtterenhaas*: vangkooi in de vorm van een hartenaas, een fuik.

⁶ *Zaad van een cartouche*: loodhagel uit een jachtgeweer.

⁷ *Duvelke*: kleine vulkachel.

Hij hoorde zijn vrouw die de deur had geopend op een bezorgde toon vragen: «*maar manneke toch, hoe staat gij daar nu? Heb jij het niet koud, zo zonder sjaal of muts? Allé, kom rap binnen, voor wat is 't?*»

Een bibberend stemmetje antwoorde: «*ik moet van Margriet de verwares⁸ komen zeggen dat meneer dokter direct moet komme voor ons moeder*».

De dokter herkende Jeanke, het twaalfjarig zoontje van Dré en Mitte, die aan de rand van 't dorp woonden. Hij wist dat Mitte groot liep⁹ en wist tevens dat wanneer *Margriet de verwares* zo'n ventje als Jeanke door de sneeuw joeg er iets mis was aan het kraambed.

Hij trok zijn natte jas over zijn vest, grabbelde zijn dokterstas en zocht grommelend zijn verlostangen bij mekaar. Zo dikwijls had hij ze niet nodig: Margriet was een heel bekwame verwares.

Hij keek naar het jongetje dat bibberend in de gang stond en voelde een immens medelijden met het ventje. Hij bedacht dat het geen goed teken was: een dokter moet die dingen van zich kunnen afzetten, maar het was bijna kerstmis nietwaar...

Hij hoorde zichzelf zeggen: «*blijft gij maar hier, bij madam den dokter*» en was al op weg naar het kolenhok om zijn fiets op te halen.

Hij vloekte toen zijn carbuurlicht¹⁰ het vertikte te branden en vertrok dan maar zonder licht.

Meneer dokter trapte zijn fiets door de nog losse sneeuw, hij voelde de banden slippen en moest moeite doen om recht te blijven. Hij voelde hoe de sneeuw op zijn moustache¹¹ bleef plakken en moest inwendig glimlachen omdat hij zijn moustache altijd zijn filter noemde die hem tegen de plaag¹² beschermde. Nu hield ze de sneeuw tegen en terwijl hij er met zijn tong over streek, bedacht hij dat het sneeuwwater nog lekker smaakte ook. Hij maakte er een soort spelletje van om bij iedere trap een eigenschap van drinkwater op te noemen. Het was een vreemd zicht: meneer dokter, voorover gebogen over zijn stuur, bij elke trap als een soort mantra te horen kreunen

⁸ *Verwares*: voedvrouw.

⁹ *Groot gaan*: hoogzwanger zijn.

¹⁰ *Carbuurlicht*: carbidlamp.

¹¹ *Moustache*: snor.

¹² *Plaag*: verkoudheid.

¹³ *Achterwaarts*: in stuitligging.

¹⁴ *Moor*: waterketel – cfr. de donkerhuidige “Moren” die veelal werden afgebeeld met een muts als het deksel van

«*drinkwater... moet... kleurloos... reukloos... smaakloos... zijn!*»

Door het dichter wordende sneeuw gordijn zag hij het huisje van Dré en Mitte opdoemen als een amorfe massa met de twee kleine ramen als verlichte ogen die hem wenkten.

Stijf stapte hij van zijn fiets en klopte op de deur, hij wachtte niet op antwoord en stapte binnen. Een kille sneeuwvlaag sloeg tegen de deur als was ze woest niet mee binnen te kunnen. Hij zag de keukentafel die dienst deed als kraambed en daarop Mitte, volledig uitgeput en Margriet over haar gebogen.

Toen ze hem hoorde binnenkomen, keek ze om, meneer dokter had Margriet nooit zo gezien, ze had iets radeloos in haar ogen en zei: «*'t is nen achterwaartse¹³, we gaan moeten knippen*».

Meneer dokter kende genoegzaam de kennis en ervaring van de verwares en vroeg niet verder.

Hij vroeg zich alleen af waar Dré was. Alsof Margriet de gedachten van meneer dokter kon lezen, zei ze: «*Dré is in 't ovenkot, een ketel water laten koken*».

Meneer dokter gromde, het was een tic die hij al dikwijls had geprobeerd af te leren, zijn vrouw maakt er hem altijd opmerkzaam op: «*met uw gegrol, de mensen hebben schrik van u...*».

Hij vroeg aan de verwares: «*is 't al lang bezig?*».

Margriet knikte kort terwijl zij het voorhoofd bette van Mitte die blijkbaar ten einde krachten was.

Hij boog zich over Mitte en gromde: «*Mitte, we gaan dat goed doen hé? Wees maar niet bang, alles zal vanzelf gaan*».

Dré kwam binnen met een moor¹⁴ warm water, hij wist zich geen houding te geven, hij besepte dat wanneer Margriet meneer dokter deed komen, het serieus was. Meneer dokter, die liever geen paniekerige vader in de buurt had, gromde: «*hebt ge hier een hooikist¹⁵? Zet ze klaar met twee warme strijkijzers*».

Dré keek hulpeloos van de dokter naar de verwares en dan naar Mitte die hem bemoedigend toeknikte. Toen Dré uit de kamer was, begonnen meneer

een waterketel. Deze waterketels werden gewoonlijk rechtstreeks in het vuur gezet, vandaar ook de uitdrukking: “zo zwet (= zwart) als ne moor”

¹⁵ *Hooikist*: houten bak, gevuld met aangedrukt hooi, waarin men vroeger om brandstof te sparen, gekookte aardappelen, groente een dergelijke verder liet garen.

doktor en Margriet als een gesmeerd team aan de voorbereidingen. Zij hadden samen al menig keer een moeilijke geboorte tot een goed einde gebracht en hadden geen woorden nodig om mekaar te verstaan: een grom van meneer doktor was genoeg voor de verwares om te weten wat hij van haar verwachtte.

Ze legde warme doeken op de buik van de kraamvrouw terwijl de dokter zijn instrumenten klaar legde.

Toen Mitte een wee kreeg, ontbrak haar de kracht om te persen, plots kreeg meneer doktor een ingeving en zei: «*Mitte, we gaan doen wat we kunnen en jij gaat nog eens uw uiterste best doen. Denk aan Jeanke, uw moedig zoontje die kou en sneeuw heeft getrotseerd om mij te verwittigen, hij verdient het*». Mitte richtte zich half op en stamelde: «*waar is Jeanke?*». Meneer doktor legde zijn hand op haar voorhoofd en antwoordde: «*hij is in goede handen, uw moedige jongen is bij madam den doktor*».

Mitte, gerustgesteld door dit antwoord, kreeg als het ware een golf van vernieuwde kracht door haar lichaam en bij de volgende wee perste ze uit alle macht terwijl Margriet de verwares, op haar buik duwde. Meneer doktor gromde: «*bravo Mitte, nog één keer, kom, we kunnen het*».

Margriet had gelijk, meneer doktor moest knippen en na een laatste inspanning van de moeder maakte het kindje zijn entree op de wereld.

Margriet, ervaren als ze was hield het kleintje ondersteboven terwijl ze op het rugje sloeg. Een bevrijdend gekrijs vulde de kamer, de régulateur¹⁶ sloeg twaalf en Mitte stamelde, buiten adem: «*kerstmis... het is een kerstekindje, een Noëleke!*»

Dré, die zich, zoals het de gewoonte was (vaders waren immers niet gewenst bij de geboorte), had koest gehouden, kwam binnen gestommeld met de hooikist.

Zijn blikken vlogen naar het kindje, hij streek onhandig over de haren van zijn vrouw en zei iets als: «*ik zie a toch zo graag*». Hij keek meneer doktor en Margriet aan, «*merci, merci...*» was alles wat hij kon uitbrengen.

Margriet waste het borelingetje en busselde het in warme doeken, stak aan weerszijden een warm strijkijzer in het hooi van de hooikist en legde de baby er behoedzaam in.

Meneer doktor voelde hoe een vreemd gevoel hem becroop, hij kreeg water in zijn ogen, iets wat hij nog nooit had meegemaakt, hij gromde dat hij van de koude lucht van daarstraks een trok¹⁷ op zijn ogen had opgedaan en veegde nijdig over zijn ogen. In een onhandige poging om zijn emotie te verbergen zei hij: «*zie ons hier nu zitten, Jozef en Maria, den os en den ezel...*». Margriet de verwares bekeek hem vreemd en hij vervolgde: «*awel, Dré en Mitte, het kindje Jezus en, en wij... als den os en den ezel!*». Margriet kon erom lachen...

Meneer doktor reed naar huis, het was opgehouden met sneeuwen, de lucht was opgeklaard en de sterren werden zichtbaar aan de hemel. Het was ook kouder geworden en hij dacht bij zichzelf dat zijn carbuurlicht nu zeker niet zou werken. Toen hij even omkeek naar het huisje van Mitte en Dré leek het alsof de twee vensters nu twee dankbare en blijde ogen leken. Hij zag hoog boven het dak een heldere ster, die blauwachtig leek te flikkeren. Alhoewel hij heel goed wist dat die heldere 'ster' eigenlijk de planeet Venus was, gaf het hem een raar gevoel, het leek hem een vreemd toeval dat ze zo pal boven het huisje stond waar net een kerstekindje het levenslicht had gezien. Onwillekeurig dacht hij aan een passage uit Hamlet: «*Horatio, er is meer tussen hemel en aarde dan wij kunnen bevroeden*».

Toen hij thuis kwam, stond zijn echtgenote hem op te wachten, aan zijn gezicht zag ze dat alles goed was afgelopen.

Zij hield een vinger aan haar lippen en wees naar de zetel, *zijn zetel*, waarin Jeanke, het moedig ventje, blozend en met een gelukzalige glimlach op zijn gezicht lag te slapen.

Zij zei fluisterend: «*stil, we laten hem slapen, hij heeft goed geëten en zijn ogen vielen dicht, ik kon hem toch niet terug door die sneeuw jagen...*»

Meneer doktor veegde aan zijn ogen, hij gromde: «*die trok en die sneeuw, ik krijg er water van in mijn ogen*».

Zijn echtgenote, die deed alsof zij het geloofde en zei: «*dat ventje had honger als een paard... er is nog één billeke¹⁸ over van de fazant*».

Meneer doktor gromde niet maar nam zijn vrouw teder in de armen en zei: «*dat wordt het beste billeke dat ik ooit heb geëten*» en veegde in zijn ogen, die duivelse trok nietwaar...

¹⁶ Régulateur: kleine wandklok met slinger.

¹⁷ Trok: trek.

¹⁸ Billeke: biljetje.

Een degelijke werking van onze VZW garanderen, het kost allemaal handenvol geld.

En het lidgeld alleen dekt deze kosten natuurlijk niet.

Daarom zijn we onze sponsors, die ons financieel en logistiek willen steunen, zeer erkentelijk.

Interesse om ons gezamenlijk erfgoed ook een hart onder de riem te steken?

Of gewoon te tonen dat je de doelstelling van onze kring een warm hart toedraagt?

Neem dan gerust contact op met ons via erfgoedberla@live.com

Als sponsor word je een heel jaar lang op onze website, in al onze publicaties en in al onze nieuwsbrieven en flyers vermeld. En die hebben momenteel een oplage hebben van meer dan **1300 emailadressen**.

Bijkomend worden er tot **300 papieren exemplaren** van dit alles bij vrije beroepen, rusthuizen, culturele centra, in het gemeentehuis en bibliotheek enz. verspreid.

Vanaf een sponsoring van € 100 is de sponsor vrij om een banner of een reclamebord op een van onze jaarlijkse evenementen te zetten. We vragen wel dat de sponsor dan zelf instaat voor de aanlevering en de plaatsing. En ter info: tijdens het jongste evenement - de opendeurdag van het “oud-gemeentehuis van Wolvertem” - waren er maar **liefst 600 bezoekers!**

Als kers op de taart kan bij sponsoring vanaf € 100 de opmaak gratis door onze graficus gedaan worden, wordt er ook een rechtstreekse doorklikmogelijkheid of QR  naar jouw eigen website voorzien. Voor de kleinere kaders moet je zelf een in te scannen lay-out of een elektronische versie te bezorgen.

We leveren natuurlijk een betalingsattest af dat je voor inbreng in de algemene onkosten van jouw bedrijf kan gebruiken.

Jan, Dirk, Hedwig

Het Berla-sponsorteam.

**SPONSORS
GEZOCHT**



Bezoek onze Facebook pagina,
je vindt ze op <https://www.facebook.com/erfgoedberla>

facebook 



M timaya

BROOD EN BANKETBAKKERIJ

Hoogstraat 87 - 1861 Wolvertem
02 310 55 68 - bartdenbakker@telenet.be

Van Ossel

Keukens, badkamermeubelen & inbouwkasten

Wilgenlaan 17 bus1
1861 Wolvertem (Meise)

Tel: 02/269.91.02

E-mail: van.ossel.keukens@telenet.be

www.vanosselkeukens.be

ilwa

*speciaalzaak sinds 1912
voor alcoholische dranken,
rookwaren en geurlampen*

HUIS WILLEMS

Sint-Amandstraat 9
1853 Strombeek-Bever
tel. 02.267.78.90



Den beiaard
TAVERNE - RESTAURANT

keuken open van 12u tot 22u - woensdag gesloten - open op feestdagen

Brusselsesteenweg 48 - 1860 Meise - 02 269 70 04

Banden Roelants

Merchtemsesteenweg 154

1861 Wolvertem (Meise)

Tel: +32 (0)2 269 11 99

Fax: +32 (0)2 269 62 11

E-mail: info@bandenroelants.be



Aanbevolen door
leasingmaatschappijen

**BANDEN
ROELANTS**

WELKOM



personen- en vrachtwagenbanden | wieluitlijning | motor- en competitiebanden | batterijen | alu velgen

Berla
erfgoedkring vzw

UIT SYMPATHIE - JPG

lid van de Raad van Bestuur



POORTEN

- ONZE POORTEN
- KLASSIEKE SIERPOORTEN
- MODERNE SIERPOORTEN
- INDUSTRIËLE POORTEN
- AUTOMATISATIE POORTEN
- POORTOPENERS
- PARLOFOON EN VIDEOFOON
- SHOWROOMMODELLEN
- INBRAAKWERENDE POORTEN
- VACATURES

AFSLUITINGEN

- AFSLUITINGEN
- HEKKEN
- SIERHEKWERK
- SMEEDWERK



Poortcenter | Preenakker 15 | 1785 Merchtem | Tel: 052 33 75 60 | info@poortcenter.be



Mechelen. Hof van Palermo (15^e eeuw). Voormalige residentie van Jan II Carondelet, raadsheer van de Grote Raad van Mechelen. Project in uitvoering 2016.

- Bouwhistorisch onderzoek
- Materiaaltechnisch onderzoek
- Diagnostisch onderzoek
- Restauratiebestekken
- Waardestellingen
- Beheersplannen
- CHE rapporten
- Laboanalysen
- Georadar
- Dendrochronologie
- 3D scanning



Johan Grootaers

ERFGOEDEXPERTISE

Johan Grootaers Erfgoedexpertise comm. v.
Fonteinstraat 38, B-3050 Oud-Heverlee
www.johangrootaers-erfgoedexpertise.be
e-mail: monumentae@gmail.com • Tel. 0492 65 64 38

Meditation is not escaping from life, it is escaping into life O S H O



Uw KBC-Verzekeringsagent, altijd een stapje voor!
Welkom bij KBC Verzekeringen

Zakenkantoor Van Campenhout te Wolvertem

VEILINGLAAN 12 - 1861 WOLVERTEM
T.+ 32 2 269 33 02 - F.+ 32 2 269 06 06

wim.van.campenhout@verz.kbc.be

<https://www.kbcagent.be/zvc>

Wij helpen u graag



- ▶ Verzekeringen voor u als particulier
- ▶ Verzekeringen voor uw beroepsleven en voor ondernemingen

4 redenen om klant te zijn bij KBC



Kies de zichtrekening die het best bij je past

Van gratis tot heel veel extra's. Open nu online en je krijgt dadelijk je rekeningnummer.



Simuleer je hypothecaire lening

Bereken in 2 minuten hoeveel je woonkrediet of hypothecaire lening kost.



Advies nodig? Op kantoor en...bij je thuis

Advies nodig en geen tijd om naar je kantoor te gaan? Met (video) chat staan onze experts voor je klaar tot 22 uur en op zaterdag tot 17 uur!



Wat is KBC Mobile?

Dé referentie in de banksector. Al meer dan een 600.000 klanten gebruiken KBC Mobile voor hun banktransacties. Download KBC Mobile nu!



KBC BANK WOLVERTEM
STATIONSTRAAT 2A 1861 WOLVERTEM

Els Verbruggen, kantoordirecteur 02 272 45 10

Onze nieuwe openingstijden

maandag	9u00 - 12u30
dinsdag	9u00 - 12u30
woensdag	9u00 - 12u30
donderdag	9u00 - 12u30
vrijdag	9u00 - 12u30

Op afspraak

maandag	9u00 - 18u00
dinsdag	9u00 - 18u00
woensdag	9u00 - 18u00
donderdag	9u00 - 18u00
vrijdag	9u00 - 18u00

Advies op afstand (telefoon-mail-videochat) kan voor particuliere klanten ook via het Regionaal Adviescentrum:

Regionaal Adviescentrum Vlaams Brabant - elke werkdag van 8u tot 22u & elke zaterdag van 9u tot 17u

Tel.: 016 43 13 60 vlaams.brabant@kbc.be kbc.be/videochat